

WICHTIG
Vor Montage und Gebrauch sorgfältig lesen. Aufbewahren für späteres Nachschlagen.

EN IMPORTANT
Read carefully before mounting and use. Keep for future reference.

F IMPORTANT
À lire attentivement avant le montage et l'utilisation. Conserver les instructions de montage et d'utilisation pour toute consultation ultérieure.

NL BELANGRIJK
Lees deze handleiding goed door voor montage en gebruik. Bewaar hem voor later.

ES IMPORTANTE
Lea atentamente antes de montar y utilizar el producto. Conserve para futuras consultas.

IT IMPORTANTE
Leggere attentamente prima del montaggio e dell'utilizzo. Conservare le presenti istruzioni per poterle consultare anche in futuro.

D Dieses Symbol warnt vor Fehlverhalten, das Gefahr für Leib und Leben zur Folge haben kann.

EN This symbol warns of misconduct that may endanger life and limb.

F Ce symbole met en garde contre une mauvaise conduite qui peut mettre la vie en danger et occasionner des blessures.

NL Dit symbool waarschuwt voor verkeerd gedrag dat kan leiden tot gevaar voor lijf en leden.

ES Este símbolo advierte de una negligencia que puede poner en peligro la vida y la integridad física.

IT Questo simbolo contrassegna comportamenti errati che possono costituire pericolo di vita.

D Voraussetzung für die Montage ist grundlegendes Wissen in der Fahrradtechnik. Wir empfehlen dringend die Montage durch den Fachhandel. Falsche Montage kann zu schwerwiegenden Unfällen führen. We strongly recommend having a specialist retailer carry out the mounting work. Incorrect mounting can cause serious accidents.

F Posséder des connaissances de base dans la technique du vélo est indispensable dans le cadre du montage. Nous recommandons vivement de faire réaliser le montage par un revendeur spécialisé. Un montage incorrect peut entraîner des accidents graves.

NL Voorwaarde voor montage is basiskennis van de techniek van een fiets. We adviseren u daarom met klem de montage door een fietsmaker te laten uitvoeren. Een verkeerde montage kan leiden tot ernstige ongevallen.

ES Para llevar a cabo el montaje es imprescindible tener conocimientos básicos sobre la técnica de bicicletas. Recomendamos encarecidamente encargar el montaje a un distribuidor especializado. Un montaje incorrecto puede provocar accidentes graves.

IT Ai fini del montaggio è essenziale possedere nozioni tecniche di base relative alla bicicletta. Consigliamo comunque vivamente di affidare il montaggio a un negozio specializzato. Un montaggio errato può causare gravi incidenti.



D Hier finden Sie das **Montagevideo** für unsere Lenkungsämpfer (QR-Code).

EN The **mounting video** for our steering damper (QR code).

F Vous trouverez ici la **vidéo de montage** de l'amortisseur de direction (code QR).

NL Hier vindt u de **montagevideo** voor onze stuurdempers (QR-code).

ES Aquí encontrará el **video de montaje** del amortiguador de dirección (código QR).

IT Qui è disponibile il **video del montaggio** del nostro ammortizzatore di sterzo (codice QR).

L Lieferumfang | Scope of supply | Contenu de la livraison | Leveringsomvang | Piezas incluidas en el suministro | Dotazione della fornitura

LENKUNGSDÄMPFER – 28–32 mm | ART. 0695 32 E

- [1]** 1x | ART. 0699 11
L = 74 mm | Feder | Spring | Ressort | Veer | Resorte | Molla
- [2]** 1x | ART. 0699 12
- [3]** 1x | ART. 0699 13
Federabdeckung | Spring cover | Cache-ressort | Veerafdekking | Cubierta para resorte | Copertura della molla
- [4]** 1x | ART. 2 0695 RS1
M5 × 50 mm | Ringschraube | Eyebolt | Vis à œil | Oogbout | Tornillo con aro | Vite ad anello
- [5]** 1x | ART. 7766
M5 | Rändelgriffmutter | Knurled thumb nut | Écrou moleté | Kartelmoer | Tuerca moleteada | Dado a manopla zigrinata
- [6]** 1x | ART. 7769
DIN 6923-8 | M5
- [7]** 1x | ART. 7768
ISO 4762 | M5×14mm | 8.8
- [8]** 1x | ART. 2 0695 S32
Ø 28–32 mm | Schelle | Clamp | Collier de serrage | Klem | Abrazadera | Morsetto
- [9]** 2x | ART. 7663
90×18×1,5 mm | Neopren-zuschnitt | Neoprene cutting | Pièce découpée en néoprène | Neopreenplaatje | Pieza recortada de neopreno | Ritaglio in neoprene
- [10]** 1x | ART. 7753 | ISO 10511 6/8 | M5

LENKUNGSDÄMPFER – UNIVERSAL | ART. 0695 UNI E

- [1]** 1x | ART. 0699 11 | L = 74 mm | Feder | Spring | Ressort | Veer | Resorte | Molla
- [2]** 1x | ART. 0699 12
- [3]** 1x | ART. 0699 13
Federabdeckung | Spring cover | Cache-ressort | Veerafdekking | Cubierta para resorte | Copertura della molla
- [4]** 1x | ART. 2 0695 RS1
M5 × 50 mm | Ringschraube | Eyebolt | Vis à œil | Oogbout | Tornillo con aro | Vite ad anello
- [5]** 2x | ART. 7769
DIN 6923-8 | M5
- [6]** 1x | ART. 2 0695 S62
Ø 28–62 mm | Schellenteil | Clamping piece | Élément du collier de serrage | Klemdeel | Componente de abrazadera | Elemento morsetto
- [7]** 1x | ART. 7697
ISO 4762 | M4×14 mm | 8.8
- [8]** 1x | ART. 7649
230×8×0,4 mm | Schellenband | Clamping strip | Bande de serrage | Klemband | Tira de abrazadera | Fascetta del morsetto
- [9]** 1x | ART. 7680
L = 150 mm | Schutzfolie | Protective film | Film protecteur | Beschermfolie | Lámina protectora | Pellicola protettiva
- [10]** 1x | Zugplatte | Tension plate | Plaque d'attache | Trekplaat | Placa de tracción | Piastrina di fissaggio
- [11]** 1x | ART. 2 0695 FU
Winkel | Angle bracket | Équerre | Hoekstuk | Escuadra | Angolo
- [12]** 1x | ART. 2 0695 NU
U-Scheibe | Washer | Rondelle | Afstandsring | Arandela en U | Rondella

Befestigungsmaterial für **ART. 0699 12 [2]** und **2 0695 FU [11]** nicht im Lieferumfang enthalten. Wir empfehlen: Mounting materials for **ART. 0699 12 [2]** and **2 0695 FU [11]** are not included in the scope of delivery. We recommend: Matériaux de fixation pou la **REF. 0699 12 [2]** et **2 0695 FU [11]** non inclus dans la livraison. Notre recommandation : Bevestigingsmateriaal voor **ART. 0699 12 [2]** en **2 0695 FU [11]** niet bij leveringsomvang inbegrepen. Wij adviseren: El material de fijación para el **ART. 0699 12 [2]** y **2 0695 FU [11]** no está incluido en el suministro. Recomendamos: Il materiale di fissaggio per **ART. 0699 12 [2]** e **2 0695 FU [11]** non è incluso nella dotazione della fornitura. Raccomandazione:

- [x]** M6 | 8.8
- [y]** DIN 985 | M6 | 8.8

Zur Montage benötigtes Werkzeug (nicht im Lieferumfang enthalten): | **Tools required for mounting** (not included in the scope of delivery): **Outils nécessaires pour le montage** (non inclus dans la livraison) : | **Voor montage heeft u nodig** (niet bij levering inbegrepen): **Herramientas necesarias para el montaje** (no incluidas en el suministro): **Attrezzatura necessaria per il montaggio** (non inclusa nella dotazione della fornitura):

- 3 mm** (für | for | pour | voor | para | per LENKUNGSDÄMPFER – UNIVERSAL | ART. 0695 UNI E: **[7]**)
- 4 mm** (für | for | pour | voor | para | per LENKUNGSDÄMPFER – 28–32 mm | ART. 0695 32 E: **[7]**)
- Drehmomentschlüssel mit Innensechskant | Torque wrench with hexagon socket | Clé dynamométrique avec clé Allen | Momentsleutel met binnenzeskant | Llave dinamométrica con vaso hexagonal | Chiave dinamometrica con testa esagonale
- SW 8**
Drehmomentschlüssel mit Steckschlüsseleinsatz | Torque wrench with spanner socket | Clé dynamométrique avec douille | Momentsleutel met inzetstuk voor steeksleutel | Llave dinamométrica con vaso | Chiave dinamometrica con inserto a bussola
- SW 8**
Ring-Maulschlüssel | Combination spanner | Clé mixte | Ringsteeksleutel | Llave combinada de anillo y abierta | Chiave combinata anello-forchetta

Montage | Mounting | Montage | Montage | Montaje | Montaggio

LENKUNGSDÄMPFER – 28–32 mm | ART. 0695 32 E

- 1** Die Zuschnitte **[9]** können unter der Schelle **[8]** angebracht werden. Sie dienen der Anpassung an den Rahmenrohrdurchmesser. **EN** The cuttings **[9]** can be applied under the clamp **[8]**. **F** Les pièces découpées **[9]** peuvent être placées sous le collier de serrage **[8]**. **NL** De plaatjes **[9]** kunnen onder de klem **[8]** worden aangebracht. **ES** Los recortes **[9]** pueden colocarse debajo de la abrazadera **[8]**. **IT** I ritagli **[9]** possono essere posizionati sotto il morsetto **[8]**.

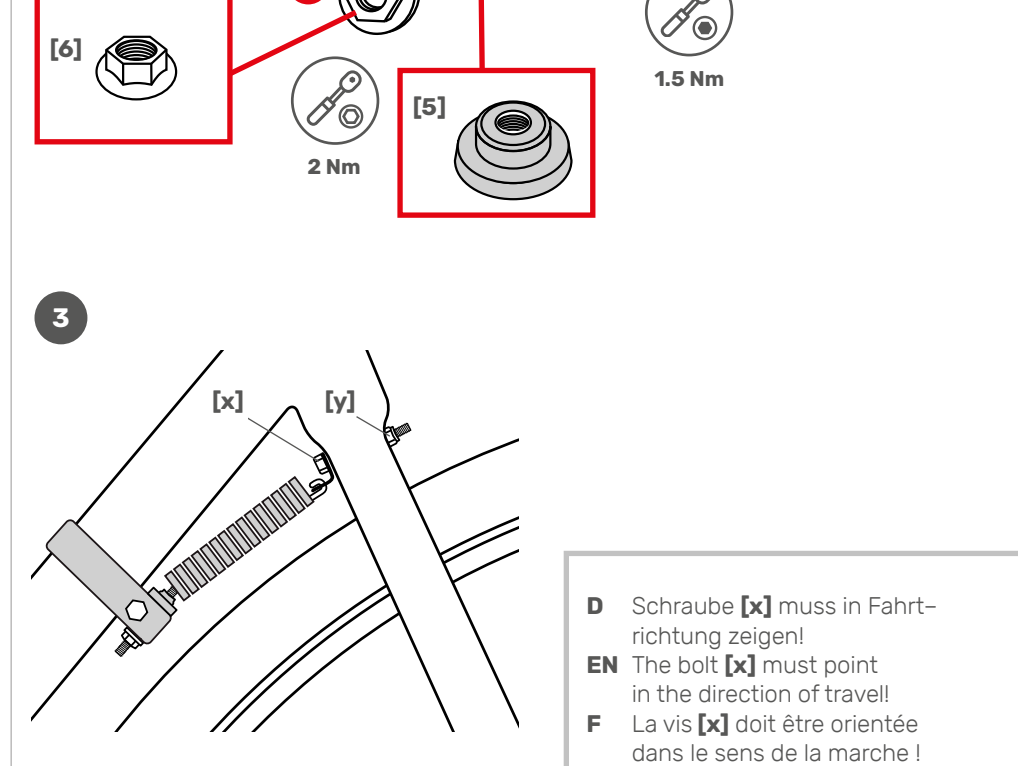
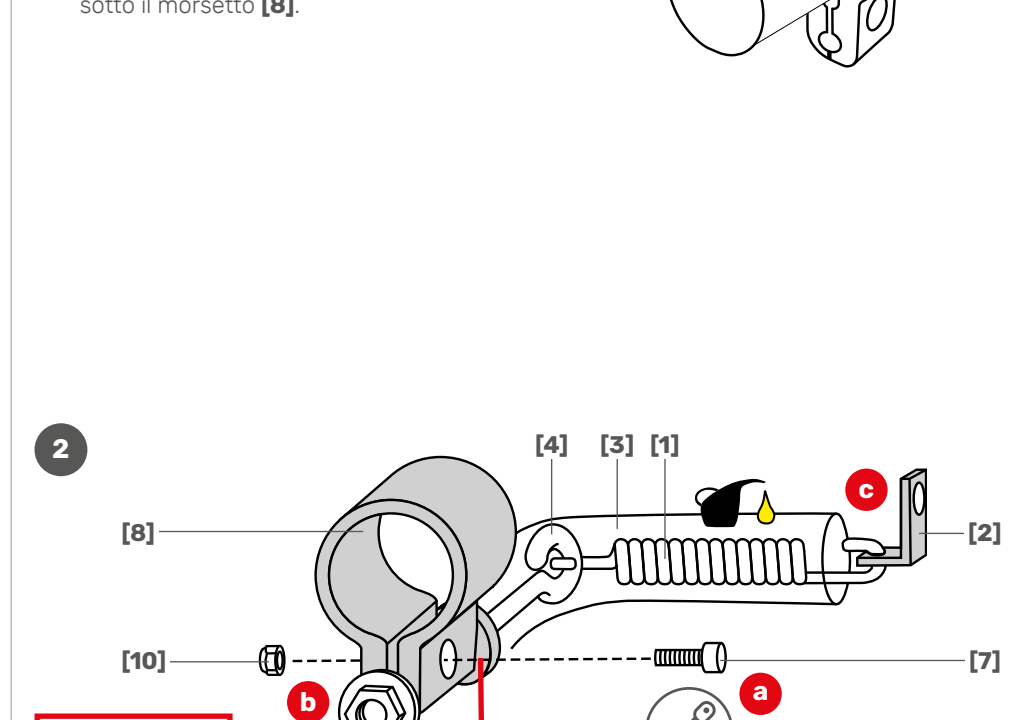

D Schraube **[x]** muss in Fahr- richtung zeigen!
EN The bolt **[x]** must point in the direction of travel!
F La vis **[x]** doit être orientée dans le sens de la marche !

LENKUNGSDÄMPFER – UNIVERSAL | ART. 0695 UNI E

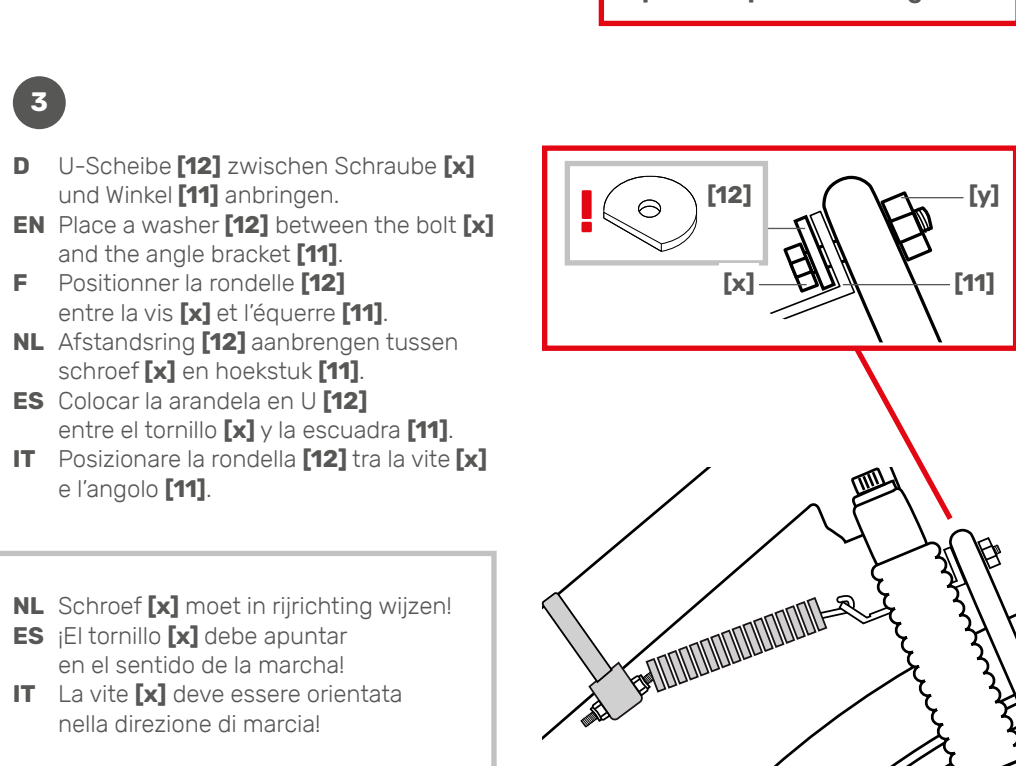
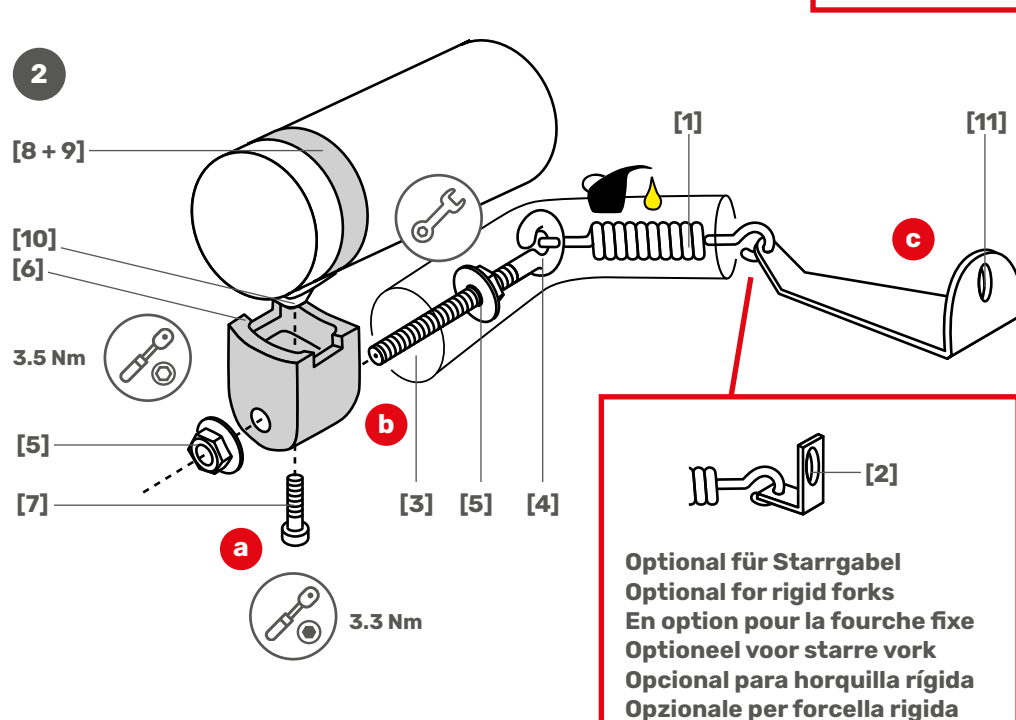
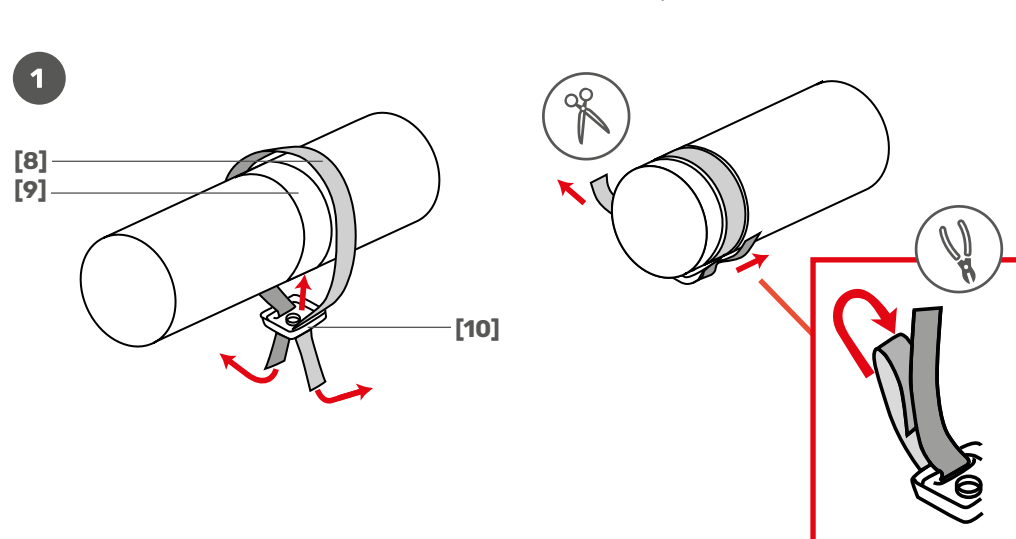

D U-Scheibe **[12]** zwischen Schraube **[x]** und Winkel **[11]** anbringen.
EN Place a washer **[12]** between the bolt **[x]** and the angle bracket **[11]**.
F Positionner la rondelle **[12]** entre la vis **[x]** et l'équerre **[11]**.
NL Afstandsring **[12]** aanbrengen tussen schroef **[x]** en hoekstuk **[11]**.
ES Colocar la arandela en U **[12]** entre el tornillo **[x]** y la escuadra **[11]**.
IT Posizionare la rondella **[12]** tra la vite **[x]** e l'angolo **[11]**.

- D** Über die Vorspannung der Feder **[1]**, die Sie mithilfe der Muttern **[5]** und **[6]** bei **0695 32 E** und **[5]** bei **0695 UNI E** einstellen können, justieren Sie den Lenkungsämpfer. **EN** The steering damper can be adjusted by adjusting the spring preload **[1]**, which can be set using nuts **[5]** and **[6]** on the **0695 32 E** and **[5]** on the **0695 UNI E**. **F** Ajuster l'amortisseur de direction sur la précontrainte du ressort **[1]** qu'il est possible d'ajuster au moyen des écrous **[5]** et **[6]** pour **0695 32 E** et **[5]** pour **0695 UNI E**. **NL** Door middel van de voorspanning van de veer **[1]**, die u met behulp van de moeren **[5]** en **[6]** bij **0695 32 E** en **[5]** bij **0695 UNI E** kunt instellen, stelt u de stuurdemper af. **ES** Ajuste el amortiguador de dirección mediante la precarga del resorte **[1]**, que puede regular mediante las tuercas **[5]** y **[6]** en **0695 32 E** y **[5]** en **0695 UNI E**. **IT** Regolare l'ammortizzatore di sterzo tramite il precarico della molla **[1]**, che può essere impostato utilizzando i dadi **[5]** e **[6]** per il modello **0695 32 E** e **[5]** per il modello **0695 UNI E**.

- a** **0695 32 E**
D Schelle **[8]** mit Schraube **[7]** und Mutter **[10]** am Rahmenrohr befestigen.
EN Fasten the clamp **[8]** to the frame tube using the bolt **[7]** and nut **[10]**.
F Fixer le collier de serrage **[8]** au moyen de la vis **[7]** et de l'écrou **[10]** sur le tube pour cadre.
NL Klem **[8]** met schroef **[7]** en moer **[10]** aan framebuis bevestigen.
ES Fijar la abrazadera **[8]** al tubo del cuadro con el tornillo **[7]** y la tuerca **[10]**.
IT Fissare il morsetto **[8]** con la vite **[7]** e il dado **[10]** sul tubo del telaio.

- 0695 UNI E**
D Schellenteil **[6]** mit Schraube **[7]** an Zugplatte **[10]** festschrauben.
EN Screw the clamping piece **[6]** onto the tension plate **[10]** using the bolt **[7]**.
F Visser à fond l'élément du collier de serrage **[6]** à la plaque d'attache **[10]** au moyen de la vis **[7]**.
NL Klemdeel **[6]** met schroef **[7]** aan trekplaat **[10]** vastschroeven.
ES Atornillar el componente de la abrazadera **[6]** a la placa de tracción **[10]** con el tornillo **[7]**.
IT Avvitare saldamente l'elemento morsetto **[6]** con la vite **[7]** alla piastrina di fissaggio **[10]**.
- b** **0695 32 E**
D Ringschraube **[4]** mit Mutter **[6]** und Rändelgriffmutter **[5]** an Schelle **[8]** befestigen.
EN Fasten the eyebolt **[4]** to the clamp **[8]** using the nut **[6]** and knurled thumb nut **[5]**.
F Fixer la vis à œil **[4]** au collier de serrage **[8]** au moyen de l'écrou **[6]** et de l'écrou moleté **[5]**.
NL Oogbout **[4]** met moer **[6]** en kartelmoer **[5]** aan klem **[8]** bevestigen.
ES Fijar el tornillo con aro **[4]** a la abrazadera **[8]** con la tuerca **[6]** y la tuerca moleteada **[5]**.
IT Fissare la vite ad anello **[4]** con il dado **[6]** e il dado a manopla zigrinata **[5]** sul morsetto **[8]**.

- c** **D** Federabdeckung **[3]** über Ringschraube **[4]** und Feder **[1]** ziehen. Feder **[1]** an Winkel **[2]** (bzw. **[11]**) einhängen.
EN Slide the spring cover **[3]** over the eyebolt **[4]** and spring **[1]**. Hook the spring **[1]** into the angle bracket **[2]** (or **[11]**, if applicable).
F Installer le cache-ressort **[3]** sur la vis à œil **[4]** et le ressort **[1]**. Accrocher le ressort **[1]** à l'équerre **[2]** (ou **[11]**).
NL Veerafdekking **[3]** over oogbout **[4]** en veer **[1]** trekken. Veer **[1]** aan hoekstuk **[2]** (resp. **[11]**) haken.
ES Colocar la cubierta del resorte **[3]** sobre el tornillo con aro **[4]** y el resorte **[1]**. Engancher el resorte **[1]** a la escuadra **[2]** (o **[11]**).
IT Far scorrere la copertura della molla **[3]** sulla vite ad anello **[4]** e sulla molla **[1]**. Agganciare la molla **[1]** all'angolo **[2]** (o **[11]**).

hebie

0695 32 E
LENKUNGSDÄMPFER – 28–32 mm

0695 UNI E
LENKUNGSDÄMPFER – UNIVERSAL

STEERING STABILIZER
AMORTISSEUR DE DIRECTION
STUURDEMPER
AMORTIGUADOR DE DIRECCIÓN
AMMORTIZZATORE DI STERZO

Montage- und Gebrauchsanleitung
Mounting instructions and instruction manual
Instructions de montage et d'utilisation
Montagehandleiding en gebruiksaanwijzing
Instrucciones de montaje y uso
Istruzioni di montaggio e utilizzo

hebie

Hebie GmbH & Co. KG
Sandhagen 16 | 33617 Bielefeld | Germany
+49 521 91419-0 | service@hebie-group.com
www.hebie.de

DEUTSCH

Beachten Sie unbedingt folgende Hinweise, um Ihre Sicherheit und Ihre Garantieansprüche nicht zu gefährden.

Es ist zu beachten, dass sich bei der Verwendung von Lenkungsdämpfern der Einsatzbereich des Fahrrads immer auf **Einsatzkategorie 1-2** verändert (siehe DIN EN 17406).

Bei der Montage folgende Punkte unbedingt beachten:

- Voraussetzung für die Montage ist, dass alle im Lieferumfang (**Liste L**) enthaltenen Teile vorhanden sind. Es darf nur artikelspezifisches Montagematerial benutzt werden. Falls das mitgelieferte Montagematerial nicht passend ist, fragen Sie einen Fachhändler nach Ersatz. Beachten Sie auch die Angaben des Rahmenherstellers.
- Vergewissern Sie sich, dass Ihr Fahrrad die geeigneten Befestigungspunkte/Voraussetzungen zur Montage besitzt (**Bild V**).
- Der Lenkungsdämpfer ist ausschließlich für den privaten Gebrauch an handelsüblichen Fahrrädern und Pedelecs (25 km/h) zugelassen. Die Verwendung an einem schnellen Pe-delec (Fahrzeugklasse L1e; S-Pedelecs) ist nicht zugelassen.
- Wir empfehlen, die ersten beiden Gewindegänge aller Schrauben per Hand einzudrehen und handfest anzuziehen. Anschließend alle Schrauben mithilfe eines Drehmomentschlüssels anziehen. Die Anzugsmomente sind in Nm (Newtonmeter) angegeben. Lesen Sie ergänzend die Anleitung des Drehmomentschlüssel-Herstellers. Eine fehlerhafte Montage kann zu schweren Stürzen mit Gefahr für Leib und Leben führen.
- Eine bauliche Veränderung des Lenkungsdämpfers ist unzulässig. In diesem Fall lehnen wir jede Haftung für Schäden ab. Sollten Sie bauliche Veränderungen am Lenkungsdämpfer vornehmen, gefährden Sie Ihre eigene und die Sicherheit anderer Verkehrsteilnehmer/-innen.

Überprüfen Sie vor jedem Fahrtrantritt folgende sicherheitsrelevanten Punkte:

Vergewissern Sie sich, dass alle Befestigungsmittel Ihres Fahrrads (Schrauben, Muttern etc.) fest angezogen und gesichert sind und dass der Lenkungsdämpfer keine Beschädigungen aufweist. Überprüfen Sie die Verschraubungen mit einem Drehmomentschlüssel nach den ersten 100km Fahrt und danach alle 500km.

Wir empfehlen Ihnen die Feder in regelmäßigen Abständen zu ölen.

Der Lenkungsdämpfer sollte nach dem Ende seiner Lebensdauer nicht dem Hausmüll, sondern einer umweltgerechten Entsorgung zugeführt werden. Trennen Sie die unterschiedlichen Materialien und sorgen Sie für eine fachgerechte Wiederverwertung. Erkundigen Sie sich über die aktuellen Entsorgungswege im Fachhandel oder bei Ihrer Gemeindeverwaltung.

Gesetzliche Gewährleistungsfrist

- Es gilt die gesetzliche Gewährleistungsfrist von zwei Jahren (nach EU-Recht).
- Produkte mit Gewährleistungsmängeln sind dem jeweiligen Importeur frei einzusenden. In Deutschland wenden Sie sich bitte an Ihren Fachhändler.

ENGLISH

Always observe the following instructions in order not to jeopardise your safety and any warranty claims.

Note that when using steering dampers, the classification of the bicycle always changes to **usage category 1-2** (see DIN EN 17406).

Observe the following points during mounting:

- The prerequisite for mounting is that all parts included in the scope of delivery (**List L**) are present. Only product-specific mounting material may be used. If the supplied mounting materials are not suitable, ask a bicycle retailer for a replacement. Always follow the frame manufacturer’s instructions.
- Check that your bicycle has the requisite mounting points/prerequisites for mounting (**Figure V**).
- This steering damper is exclusively intended for private use on conventional bicycles and pedelecs (25 km/h). Its use on a fast pedelec (vehicle class L1e; S-pedelecs) is not permitted.
- We recommend tightening the first two threads of all screws by hand and then tightening them hand-tight. Then tighten all screws using a torque wrench. The tightening torques are specified in Nm (newton metres). Read the instructions provided by the torque wrench manufacturer as well. Incorrect mounting can lead to serious falls with danger to life and limb.
- Structural changes to the steering damper are not permitted. We do not accept any liability for damage in such cases. If you make structural changes to the steering damper, you endanger your own safety and that of other traffic participants.

Check the following safety-relevant points before every journey:

Make sure that all the fasteners on your bicycle (screws, nuts etc.) are tight and secure, and that the steering damper is not damaged. Check the threaded connections with a torque wrench after the first 100 km of riding and then every 500 km.

We recommend oiling the spring at regular intervals.

At the end of its service life, the steering damper should not be disposed of with household waste, but in an environmentally responsible manner. Separate the different materials and ensure proper recycling. Ask your specialist retailer or local authority about the disposal routes currently available.

Statutory warranty period:

- The statutory warranty period of 2 years (according to EU law) applies.
- Products with warranty defects are to be sent to the respective importer carriage-paid. In Germany, please contact your retailer.

FRANÇAIS

Veillez absolument prendre en compte les remarques suivantes pour ne pas mettre en danger votre sécurité et vos droits à une garantie.

Il convient de noter que dans le cas d’une utilisation d’amortisseurs de direction, la plage d’application du vélo change toujours à la **catégorie d’utilisation 1-2** (cf. DIN EN 17406).

Lors du montage, il convient de respecter les points suivants :

- Vérifiez que le kit de montage (**liste L**) comporte toutes les pièces nécessaires avant de procéder au montage. Seul le matériel de montage spécifique au produit peut être utilisé. Il convient de s’adresser à un revendeur spécialisé pour obtenir des pièces de rechange si les accessoires de montage livrés ne convenaient pas. Respectez également les instructions du fabricant du cadre.
- Assurez-vous que votre vélo possède les œillets de fixation adaptés/remplit les conditions nécessaires pour le montage (**figure V**).
- L’amortisseur de direction est homologué exclusivement en vue d’une utilisation privée sur des vélos courants et sur des pédélecs (25 km/h). Une utilisation sur un pédélec rapide (catégorie L1e ; pédélecs de classe S) n’est pas autorisée.
- Nous recommandons de visser manuellement les deux premiers filets de toutes les vis et de les serrer manuellement. Serrer ensuite l’ensemble des vis au moyen d’une clé dynamométrique. Les couples de serrage sont indiqués en Nm (newton mètre). Veuillez également lire les instructions d’utilisation du fabricant de la clé dynamométrique. Un montage incorrect peut provoquer des chutes graves pouvant occasionner des blessures ou entraîner la mort.
- Toute modification structurelle de l’amortisseur de direction est interdite. Nous déclinons dans ce cas toute responsabilité en cas de dommages. Si des modifications structurelles devaient être réalisées sur l’amortisseur de direction, vous mettriez en danger votre propre sécurité ainsi que celle des autres usagers de la route.

Avant chaque utilisation, vérifiez les points suivants déterminants pour votre sécurité :

Assurez-vous que tous les éléments de fixation de votre vélo (vis, écrous, etc.) sont bien serrés et sécurisés, et que l’amortisseur de direction ne présente aucun dommage. Vérifiez les raccords vissés au moyen d’une clé dynamométrique une fois les 100 premiers kilomètres parcourus puis tous les 500 kilomètres.

Nous recommandons une lubrification régulière du ressort.

À la fin de sa vie, l’amortisseur de direction ne doit pas être jeté avec les déchets ménagers, mais doit être éliminé de manière écologique. Triez les différents matériaux et assurez-vous qu’ils feront l’objet d’un recyclage approprié. Renseignez-vous sur les méthodes de mise au rebut actuelles auprès de votre revendeur spécialisé ou de votre commune.

Délai de garantie légal:

- Le délai de garantie légal de 2 ans s’applique (conformément à la législation européenne).
- Les produits présentant des défauts de garantie doivent être envoyés librement à l’importateur concerné. En Allemagne, veuillez vous adresser à votre revendeur spécialisé.

NEDERLANDS

Neem de volgende instructies altijd in acht om uw eigen veiligheid en de garantie niet in gevaar te brengen.

Er moet rekening worden gehouden met het feit dat de fiets bij het gebruik van stuurdepemers altijd **gebruikscategorie 1-2** wordt (zie DIN EN 17406).

Bij de montage de volgende punten beslist in acht nemen:

- Check voor montage of alle onderdelen die bij leveringsomvang (**Lijst L**) inbegrepen moeten zijn, ook in de verpakking zitten. Gebruik alleen originele artikelen en montagematerialen. In het geval het meegeleverde montage materiaal niet geschikt is, vraag dan een fietsenvakhandel naar geschikte materialen. Volg ook de instructies van de framefabrikant.
- Controleer of uw fiets wel de goede bevestigingspunten/voorbereidingen heeft voor de montage (**Afbeelding V**).
- De stuurdemper mag alleen voor privégebruik op in de handel verkrijgbare fietsen en elektrische fietsen (25 km/u) worden gebruikt. Het gebruik op snellere elektrische fietsen (voertuigcategorie L1e; speedpedelecs) is niet toegestaan.
- Aanbevolen wordt de eerste twee slagen van alle schroeven met de hand aan te draaien. Vervolgens alle schroeven met een momentsleutel aandraaien. De aandraaimomenten staan aangegeven in Nm (Newtonmeter). Lees daarnaast de handleiding van de fabrikant van de momentsleutel. Een verkeerde montage kan leiden tot valpartijen met ernstig letsel.
- U mag de constructie van de stuurdemper niet veranderen. In dat geval kunnen wij niet aansprakelijk worden gesteld voor eventuele schade. Het veranderen van de constructie van de stuurdemper brengt uw eigen veiligheid en die van andere weggebruikers in gevaar.

Check in verband met de veiligheid voor elke rit de volgende punten:

Check of alle bevestigingsmiddelen van uw fiets (bouten, moeren etc.) goed vastzitten en of de stuurdemper niet beschadigd is. Controleer de bouten en moeren met een momentsleutel na de eerste 100 km en vervolgens om de 500 km.

Wij adviseren de veer regelmatig te smeren.

De stuurdemper mag aan het einde van zijn levensduur niet bij het huisvuil worden weggegooid, maar moet op een milieuvriendelijke manier worden afgevoerd. Scheid het metaal zo goed mogelijk en zorg voor een correcte recycling. Informeer bij uw fietsenmaker of gemeente waar u deze onderdelen kunt inleveren.

Wettelijke garantietermijn:

- De wettelijke garantietermijn van twee jaar (overeenkomstig EU-wetgeving) is van toepassing.
- Producten met gebreken kunnen gefrankeerd geretourneerd worden aan de importeur. In Duitsland kunt u contact opnemen met uw fietsenvakhandel.

NEDERLANDS

Observe sin falta las siguientes indicaciones para no poner en peligro su seguridad ni sus derechos de garantía.

Debe tenerse en cuenta que, cuando se utilizan amortiguadores de dirección, el ámbito de aplicación de la bicicleta siempre cambia a las **categorías de uso 1-2** (ver la norma DIN EN 17406).

Durante el montaje es necesario observar los siguientes puntos:

- Para llevar a cabo el montaje es imprescindible disponer de todas las piezas incluidas en el suministro (**lista L**). Debe utilizarse exclusivamente el material de montaje específico para el artículo. Si el material de montaje suministrado no es el adecuado, solicite a un distribuidor especializado que se lo cambie. Siga también las instrucciones del fabricante del cuadro.
- Asegúrese de que su bicicleta cuenta con los puntos de fijación/requisitos adecuados para el montaje (**figura V**).
- El amortiguador de dirección está autorizado exclusivamente para uso privado en bicicletas convencionales y eléctricas (25 km/h). El uso en bicicletas eléctricas rápidas (categoría de vehículo L1e; S-pedelec) no está permitido.
- Recomendamos enroscar a mano las dos primeras vueltas de rosca de todos los tornillos y apretarlos con la mano. A continuación, apriete todos los tornillos con ayuda de una llave dinamométrica. Los pares de apriete se expresan en Nm (newton metro). Para más información, consulte también las instrucciones del fabricante de la llave dinamométrica. Un montaje incorrecto puede provocar caídas graves y poner en peligro la vida y la integridad física del usuario.
- No está permitido modificar la estructura del amortiguador de dirección. En tal caso, declinamos cualquier tipo de responsabilidad por daños causados. Si realiza modificaciones estructurales en el amortiguador de dirección, estará poniendo en peligro su propia seguridad y la de otros usuarios de la carretera.

Antes de emprender la marcha, compruebe los siguientes puntos relevantes para la seguridad:

Compruebe que todos los elementos de fijación de la bicicleta (tornillos, tuercas, etc.) estén bien apretados y asegurados, y que el amortiguador de dirección no presente daños. Compruebe las uniones atornilladas con una llave dinamométrica después de los primeros 100 km, y después cada 500 km.

Recomendamos engrasar el resorte periódicamente.

Una vez finalizada su vida útil, el amortiguador de dirección no debe desecharse con los residuos domésticos, sino que debe eliminarse de manera respetuosa con el medio ambiente. Separe los diferentes y asegúrese de reciclarlos correctamente. Infórmese en el distribuidor especializado o en su ayuntamiento sobre las vías de eliminación actuales.

Periodo de garantía legal:

- Se aplicará el período de garantía legal de 2 años (según la legislación de la UE).
- Los productos con defectos de garantía deben ser enviados gratuitamente al importador correspondiente. En Alemania, póngase en contacto con su distribuidor especializado.

ESPAÑOL

Al fine di non compromettere la propria sicurezza e il diritto alla garanzia, è fondamentale attenersi alle seguenti istruzioni.

Si noti che con l’impiego di ammortizzatori di sterzo la destinazione d’uso del modello passa sempre alle **categorie 1-2** (vedere DIN EN 17406).

Durante il montaggio è assolutamente necessario osservare i seguenti punti:

- Il montaggio è effettuabile solo se tutte le parti comprese nella dotazione della fornitura (**Lista L**) sono presenti e disponibili. È consentito utilizzare solo il materiale di montaggio specifico per i singoli articoli. Nel caso in cui il materiale di montaggio fornito in dotazione non sia idoneo, richiedere materiale sostitutivo presso un rivenditore specializzato. Seguire anche le istruzioni del produttore del telaio.
- Assicurarsi che la bicicletta sia dotata dei punti di fissaggio/requisiti adatti per il montaggio (**Figura V**).
- L’ammortizzatore di sterzo è omologato esclusivamente per l’uso privato su biciclette normalmente disponibili in commercio nonché su Pedelec (25 km/h). L’utilizzo su un Pedelec veloce (categoria L1e; S-Pedelec) non è permesso.
- Consigliamo di avvitare i primi due giri di tutte le viti e di serrarle a mano. Dopodiché, serrare tutte le viti utilizzando una chiave dinamometrica. Le coppie di serraggio sono riportate in Nm (newton metro). A titolo complementare, leggere le istruzioni del costruttore della chiave dinamometrica. Un montaggio scorretto può causare gravi cadute con conseguente pericolo di vita.
- Non è consentito apportare modifiche strutturali all’ammortizzatore di sterzo. En tal caso, declinamos cualquier tipo de responsabilidad por daños causados. Apportare modifiche strutturali all’ammortizzatore di sterzo significa mettere a rischio la propria sicurezza e quella degli altri utenti della strada.

Verificare i seguenti punti relativi alla sicurezza prima di ogni partenza:

Assicurarsi che tutti gli elementi di fissaggio della bicicletta (viti, dadi etc.) siano saldamente serrati e assicurati e che l’ammortizzatore di sterzo non sia danneggiato. Verificare i collegamenti a vite con una chiave dinamometrica dopo i primi 100 km di viaggio e, successivamente, ogni 500 km.

Consigliamo di oliare la molla a intervalli regolari.

Al termine del suo ciclo di vita, l’ammortizzatore di sterzo deve venire smaltito nel rispetto dell’ambiente e non come rifiuto domestico. È necessario quindi separare i diversi materiali, assicurandosi poi che essi vengano recuperati in maniera professionale. Tutte le informazioni in merito alle attuali modalità di smaltimento sono reperibili nei negozi specializzati o presso la propria amministrazione comunale.

Periodo di garanzia di legge:

- Verrà applicato il periodo di garanzia legale di due anni a (ai sensi del diritto comunitario).
- Qualora un prodotto abbia un difetto coperto da garanzia, occorre spedirlo all’importatore di riferimento. In Germania si prega di rivolgersi a un negozio specializzato.

 Befestigungspunkte/Voraussetzungen | Mounting points/Prerequisites
Points de fixation/Conditions préalables | Bevestigingspunten/voorwaarden
Puntos de fijación/requisitos | Punti di fissaggio/requisiti

ART.	Ø
0695 32 E	28–32 mm
0695 UNI E	

 Nicht an Rahmen aus Carbon montieren. Do not mount on carbon frames. Ne convient pas au montage sur un cadre en carbone. Niet op carbon frames monteren. No montar en cuadros de carbono. Non montare su telai in carbonio.

ART.	Ø
0695 32 E	28–32 mm
0695 UNI E	

Durchgangsbohrung bei Starrgabel | Through bore on rigid fork | Trou traversant pour une fourche fixe | Doorlopend gat bij starre vork | Taladro pasante en horquilla rígida | Foro passante per forcella rigida

ART.	Ø
0695 UNI E	28–32 mm

Durchgangsbohrung bei Federgabel | Through bore on suspension fork | Trou traversant pour la fourche à suspension | Doorlopend gat bij verende vork | Taladro pasante en horquilla de suspensión | Foro passante per forcella ammortizzata



D Weitere Informationen zu **optionalem Zubehör** erhalten Sie unter www.hebie.de (QR-Code).

EN For further information about **optional accessories**, visit www.hebie.de (QR code).



F Vous obtiendrez des informations complémentaires relatives aux **accessoires en option** en visitant le site Internet www.hebie.de (code QR).

NL Meer informatie over het **optionele toebehoren** vindt u op www.hebie.de (QR-code).

ES Encontrará más información sobre **accesorios opcionales** en www.hebie.de (código QR).

IT Per ulteriori informazioni sugli **accessori opzionali**, visitare il sito www.hebie.de (QR-Code).

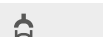
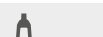
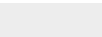
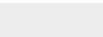
Spezifikation | Specification | Spécification | Specificatie | Especificación | Specifiche

ART.						
0695 32 E	60g*		x		Kunststoff, Stahl, Gummi Plastic, Steel, Rubber	
0695 UNI E	100g*	x	x		Kunststoff, Stahl Plastic, Steel	

* ca. | approx.

inkl. Befestigungsmaterial | incl. mounting material | Matériel de fixation inclus | incl. bevestigingsmateriaal | incluye material de fijación | incl. materiale di fissaggio

 Eigengewicht | Net weight | Poids propre | Tarragewicht | Peso propio | Peso tara

 Für Federgabel | For suspension forks | Pour une fourche à suspension | Voor verende vork | Para horquilla de suspensión | Per forcella ammortizzata

 Für Starrgabel | For rigid forks | Pour une fourche fixe | Voor starre vork | Para horquilla rígida | Per forcella rigida

 Material | Material | Matériau | Materiaal | Material | Materiale



quefairedeমেসেচেচেts.fr
Priviégiez la réparation ou le don

