

D WICHTIG
Vor Montage und Gebrauch sorgfältig lesen. Aufbewahren für späteres Nachschlagen.

EN IMPORTANT
Read carefully before mounting and use. Keep for future reference.

F IMPORTANT
À lire attentivement avant le montage et l'utilisation. Conserver les instructions de montage et d'utilisation pour toute consultation ultérieure.

NL BELANGRIJK
Lees deze handleiding goed door voor montage en gebruik. Bewaar hem voor later.

ES IMPORTANTE
Lea atentamente antes de montar y utilizar el producto. Conserve para futuras consultas.

IT IMPORTANTE
Leggere attentamente prima del montaggio e dell'utilizzo. Conservare le presenti istruzioni per poterle consultare anche in futuro.

! Dieses Symbol warnt vor Fehlverhalten, das Gefahr für Leib und Leben zur Folge haben kann.

EN This symbol warns of misconduct that may endanger life and limb.

F Ce symbole met en garde contre une mauvaise conduite qui peut mettre la vie en danger et occasionner des blessures.

NL Dit symbool waarschuwt voor verkeerd gedrag dat kan leiden tot gevaar voor lijf en leden.

ES Este símbolo advierte de una negligencia que puede poner en peligro la vida y la integridad física.

IT Questo simbolo contrassegna comportamenti errati che possono costituire pericolo di vita.

Spezifikation | Specification | Caractéristique | Specificaties | Especificaciones | Specifiche

ART.					
0616 E	26"-28"	25 kg	375 g	Stahl, Kunststoff Steel, Plastic	●

	Radgröße Wheel size Dimensions des roues Wielgrootte Tamaño de rueda Dimensioni della ruota
	Traglast Load Charge Belasting Carga Carico
	Eigengewicht Net weight Poids propre Tarragewicht Peso propio Peso tara
	Material Material Matériau Materiaal Material Materiale
	Farbe Colour Couleur Kleur Color Colore

hebie

0616 E
AX 616

Montage- und Gebrauchsanleitung
Mounting instructions and instruction manual
Instructions de montage et d'utilisation
Montagehandleiding en gebruiksaanwijzing
Instrucciones de montaje y uso
Istruzioni di montaggio e utilizzo

hebie
Hebie GmbH & Co. KG
Sandhagen 16 | 33617 Bielefeld | Germany
+49 521 91419-0 | service@hebie-group.com
www.hebie.de

Rev 6.0 | 08.25 | ART. 9312-MA

L Lieferumfang | Scope of delivery | Contenu de la livraison | Leveringsomvang | Piezas incluidas en el suministro | Dotazione della fornitura

AX 616
ART. 0616 E

[0]
1x

[1]
ART. 2 0615 A (Set):

[1.1]
1x | Adapter | Adapter | Adaptateur | Adapter | Adaptador | Adattatore - Ø 15 mm

[1.2]
1x | Adapter | Adapter | Adaptateur | Adapter | Adaptador | Adattatore - Ø 24 mm

[2]
1x | ART. 7707 | M10

Zur Montage benötigtes Werkzeug (nicht im Lieferumfang enthalten):
Tools required for mounting (not included in the scope of delivery):
Outils nécessaires pour le montage (non inclus dans la livraison):
Voor montage heeft u nodig (niet bij levering inbegrepen):
Herramientas necesarias para el montaje (no incluidas en el suministro):
Attrezzatura necessaria per il montaggio (non inclusa nella dotazione della fornitura):

Drehmomentschlüssel mit Steckschlüsseinsatz | Torque wrench with spanner socket | Clé dynamométrique avec douille | Momentsleutel met inzetstuk voor steeksleutel | Llave dinamométrica con vaso | Chiave dinamometrica con inserto a bussola

Winkelmesser(-App) | Protractor (app) | Rapporteur (application) | Gradenboog(-app) | (Aplicación) goniómetro | Goniometro (strumento oppure app)

Die Schlüsselweite ist abhängig von der Größe der Achsmutter. | The width across flats depends on the size of the axle nut. | La largeur de clé dépend des dimensions de l'écrou de l'axe. | De sleutel die hiervoor moet worden gebruikt is afhankelijk van de grootte van de asmoer. | El ancho de llave depende del tamaño de la tuerca del eje. | La grandezza della chiave dipende dalla dimensione del dado dell'asse.

! Voraussetzung für die Montage ist grundlegendes Wissen in der Fahrradtechnik. Wir empfehlen dringend die Montage durch den Fachhandel. Falsche Montage kann zu schwerwiegenden Unfällen führen.

EN Basic knowledge of bicycle technology is required for mounting. We strongly recommend having a specialist retailer carry out the mounting work. Incorrect mounting can cause serious accidents.

F Posséder des connaissances de base dans la technique du vélo est indispensable dans le cadre du montage. Nous recommandons vivement de faire réaliser le montage par un revendeur spécialisé. Un montage incorrect peut entraîner des accidents graves.

NL Voorwaarde voor montage is basiskennis van de techniek van een fiets. We adviseren u daarom met klem de montage door een fietsmaker te laten uitvoeren. Een verkeerde montage kan leiden tot ernstige ongevallen.

ES Para llevar a cabo el montaje es imprescindible tener conocimientos básicos sobre la técnica de bicicletas. Recomendamos encarecidamente encargar el montaje a un distribuidor especializado. Un montaje incorrecto puede provocar accidentes graves.

IT Ai fini del montaggio è essenziale possedere nozioni tecniche di base relative alla bicicletta. Consigliamo comunque vivamente di affidare il montaggio a un negozio specializzato. Un montaggio errato può causare gravi incidenti.

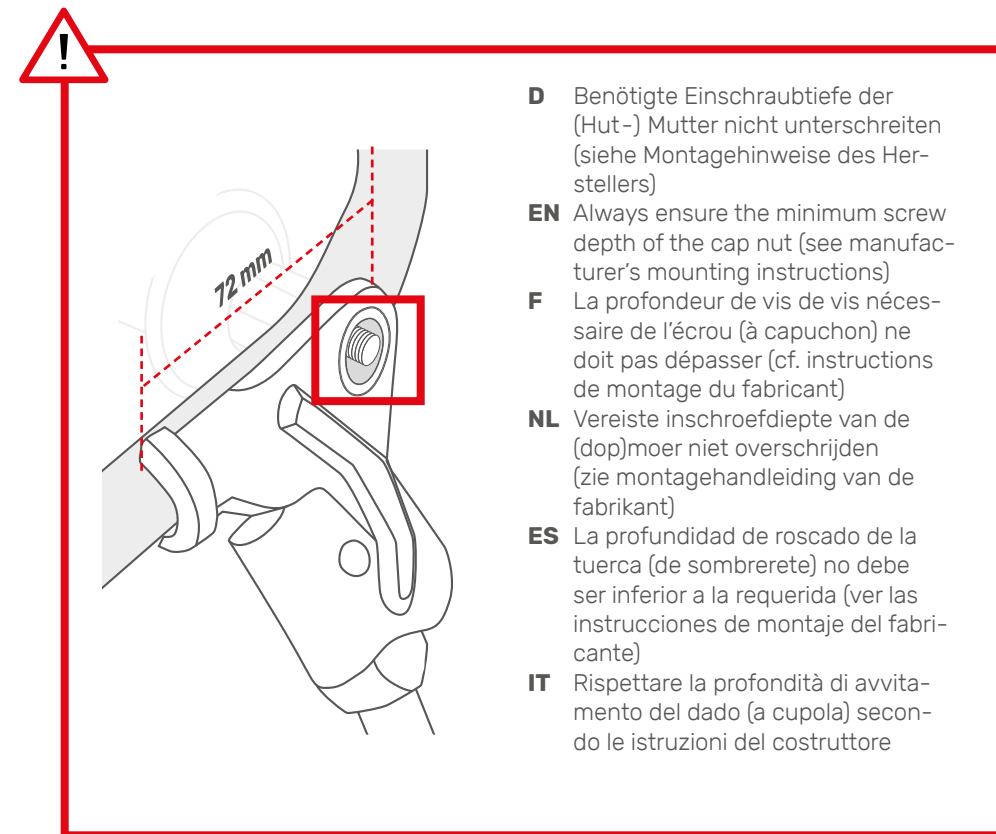
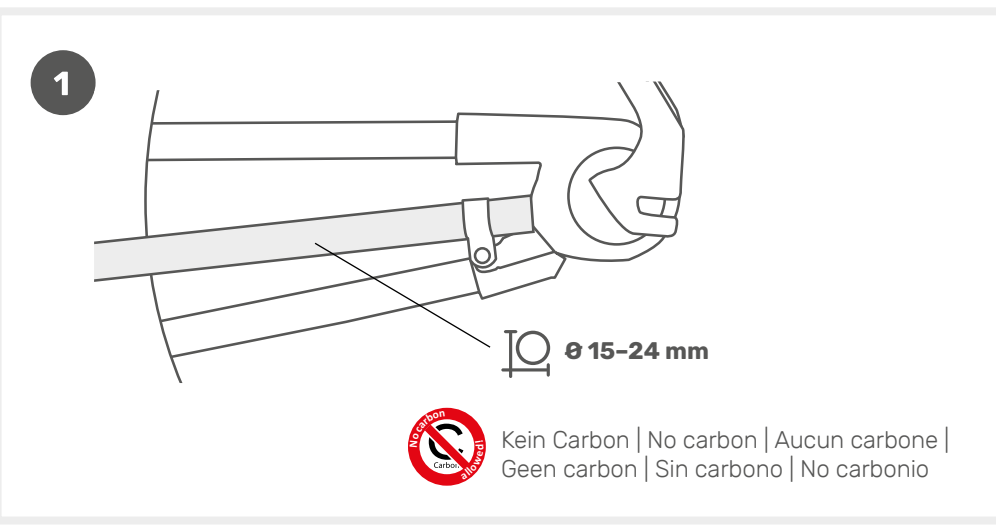

Montage | Mounting | Montage | Montage | Montaje | Montaggio

2 AX 616

[1.1] | 1.2*

[0]
[2]

2 **3**

D Anziehen nach Angabe des Nabenhersherstellers, z. B. Nexus 8G mit 30-45 Nm
EN Tighten as specified by the hub manufacturer, e.g. Nexus 8G with 30-45 Nm
F Serrer conformément aux indications du fabricant de moyeux, p. ex., Nexus 8G avec 30-45 Nm
NL Aandraaien op aanwijzing van de fabrikant, bijv. Nexus 8G met 30-45 Nm
ES Apretar según indicaciones del fabricante del cubo, p. ej., Nexus 8G, con 30-45 Nm
IT Serrare secondo le specifiche del costruttore del mozzo, ad es. Nexus 8G con 30-45 Nm

1 *

D Wählen Sie entsprechend Ihrem Rahmen den passenden Kunststoffadapter (**[1.1]** oder **[1.2]**) aus.

EN Choose the correct plastic adapter (**[1.1]** or **[1.2]**) corresponding to your frame's rear fork geometry.

F Choisissez en fonction de votre cadre l'adaptateur synthétique approprié (**[1.1]** ou **[1.2]**).

NL Selecteer afhankelijk van uw frame de juiste kunststof adapter (**[1.1]** of **[1.2]**).

ES Elija el adaptador de plástico adecuado (**[1.1]** o **[1.2]**) según su cuadro.

IT Selezionare l'adattatore di plastica adatto (**[1.1]** o **[1.2]**) in base al telaio.

2

D Die beigefügte Sicherungsscheibe **[2]** muss zwischen Ständer **[0]** und vorhandener Achsmutter montiert werden.

EN The enclosed serrated washer **[2]** must be mounted between the stand **[0]** and the existing axle nut.

F Il convient de monter les rondelles d'arrêt **[2]** fournies entre la béquille **[0]** et l'écrou de l'axe présent.

NL De meegeleverde zekeringsringen **[2]** moeten tussen de standaard **[0]** en de asmoer worden gemonteerd.

ES La arandela de seguridad adjunta **[2]** debe instalarse entre la pata de cabra **[0]** y la tuerca de eje existente.

IT La rondella di sicurezza in dotazione **[2]** deve essere montata tra il cavalletto **[0]** e il dado dell'asse esistente.

3

D Die Achsmutter muss wieder ausreichend fest angezogen werden. Der Ständerkopf sollte nach Montage spielfrei sein.

EN The axle nut must be adequately retightened. The head of the stand should be free of play after mounting.

F L'écrou de l'axe doit être de nouveau suffisamment serré. La tête de béquille ne doit présenter aucun jeu après le montage.

NL De asmoer moet vervolgens weer goed worden vastgedraaid. De bovenzijde van de standaard moet na montage spelingsvrij zijn.

ES La tuerca del eje tiene que volver a apretarse lo suficiente. La cabeza de la pata de cabra no debe tener juego después del montaje.

IT Il dato dell'asse deve essere nuovamente serrato saldamente. Dopo il montaggio la testa del cavalletto deve essere priva di gioco.

3 *** Beinlängenverstellung | Adjusting the length of the leg | Réglage de la longueur de la béquille | Lengte-afstelling | Ajuste de la longitud de la pata | Regolazione lunghezza gambe**

D Die Achsmutter muss wieder ausreichend fest angezogen werden. Der Ständerkopf sollte nach Montage spielfrei sein.

EN The axle nut must be adequately retightened. The head of the stand should be free of play after mounting.

F L'écrou de l'axe doit être de nouveau suffisamment serré. La tête de béquille ne doit présenter aucun jeu après le montage.

NL De asmoer moet vervolgens weer goed worden vastgedraaid. De bovenzijde van de standaard moet na montage spelingsvrij zijn.

ES La tuerca del eje tiene que volver a apretarse lo suficiente. La cabeza de la pata de cabra no debe tener juego después del montaje.

IT Il dato dell'asse deve essere nuovamente serrato saldamente. Dopo il montaggio la testa del cavalletto deve essere priva di gioco.

! **que faire des déchets.fr**
Privilégiez la réparation ou le don

! Der Ständer und seine Anbauteile (Schrauben etc.) dürfen **niemals** bewegliche Teile (Reifen, Speichen, Felgen, Bremsen etc.) berühren – egal in welcher Position.

EN The stand and its assembled parts (screws, etc.) may **never** come into contact with moving parts (tyres, spokes, rims, brakes, etc.) – in any position.

F La béquille et ses pièces de montage (vis, etc.) ne doivent **jamais** être en contact avec des pièces mobiles (pneus, rayons, jantes, freins, etc.), peu importe la position.

NL De standaard en de bevestigingen (schroeven etc.) mogen de bewegende delen (banden, spaken, velgen, remmen etc.), in welke positie dan ook, **nooit** raken.

ES La pata de cabra y sus piezas de montaje (tornillos, etc.) **nunca** deben tocar partes móviles (neumáticos, radios, llantas, frenos, etc.), sea en la posición que sea.

IT È fondamentale assicurarsi che il cavalletto ed i suoi elementi di montaggio (viti etc.) non vengano **mai** in contatto con parti in movimento (pneumatici, raggi, cerchioni, freni etc.), indipendentemente dalla loro posizione.

D ACHTUNG:
Es ist zu beachten, dass sich bei der Verwendung von Hinterbauständern der Einsatzbereich des Fahrrads immer auf die **Einsatzkategorien 1-2** verändert (siehe DIN EN 17406).

EN ATTENTION:
Note that when using rear stands, the classification of the bicycle always changes to **usage categories 1-2** (see DIN EN 17406).

F ATTENTION :
Il convient de noter que dans le cas d'une utilisation de béquilles arrière, la plage d'application du vélo change toujours aux **catégories d'utilisation 1-2** (cf. DIN EN 17406).

NL LET OP:
Er moet rekening worden gehouden met het feit dat de fiets bij het gebruik van een achterstandaard altijd **gebruikscategorie 1-2** wordt (zie DIN EN 17406).

ES ATENCIÓN:
Debe tenerse en cuenta que cuando se utilizan patas de cabra traseras, el ámbito de aplicación de la bicicleta siempre cambia a las **categorías de uso 1-2** (ver la norma DIN EN 17406).

IT ATTENZIONE:
Si noti che con l'impiego di cavalletti posteriori la destinazione d'uso del modello passa sempre alle **categoria 1-2** (vedere DIN EN 17406).

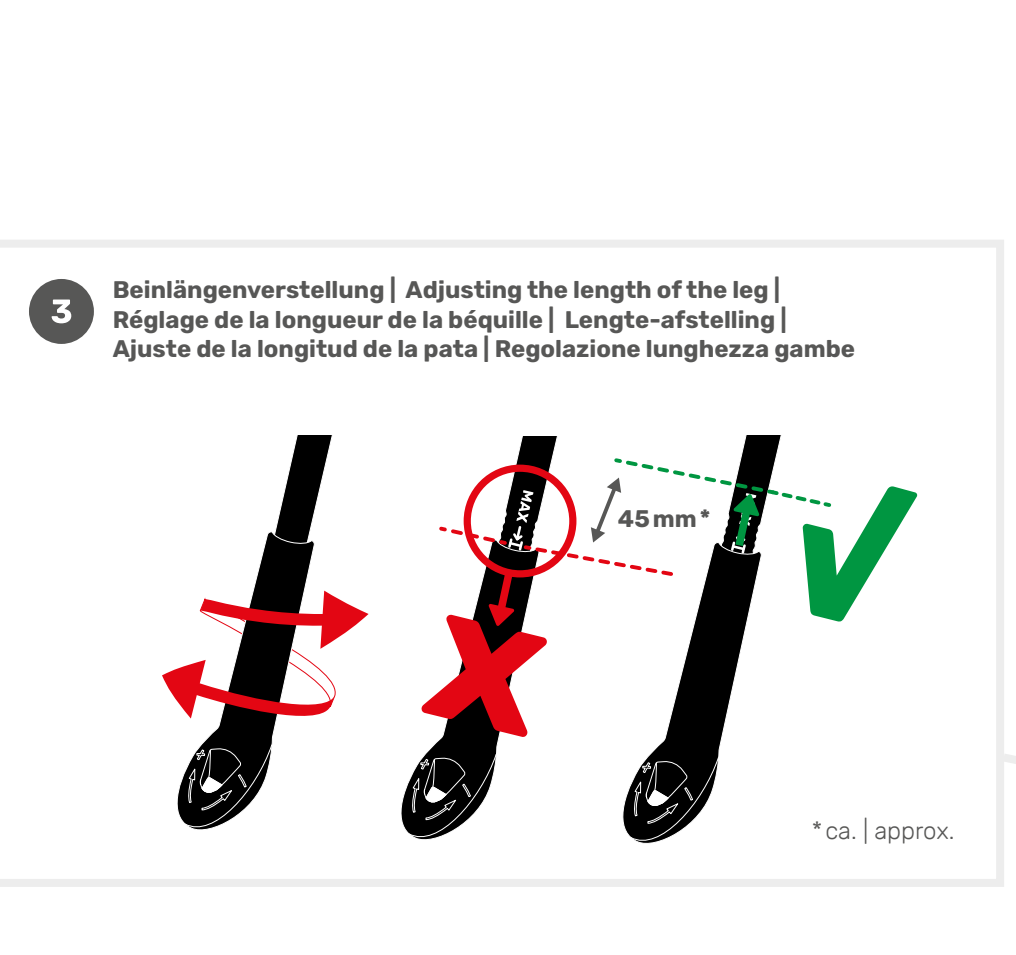

hebie

Hebie GmbH & Co. KG
Sandhagen 16
33617 Bielefeld | Germany

+49 521 91419-0
www.hebie.de
service@hebie-group.com

