

D WICHTIG
Vor Montage und Gebrauch sorgfältig lesen. Aufbewahren für späteres Nachschlagen.

EN IMPORTANT
Read carefully before mounting and use. Keep for future reference.

F IMPORTANT
À lire attentivement avant le montage et l'utilisation. Conserver les instructions de montage et d'utilisation pour toute consultation ultérieure.

NL BELANGRIJK
Lees deze handleiding goed door voor montage en gebruik. Bewaar hem voor later.





ES IMPORTANTE
Lea atentamente antes de montar y utilizar el producto. Conserve para futuras consultas.





IT IMPORTANTE
Leggere attentamente prima del montaggio e dell'utilizzo. Conservare le presenti istruzioni per poterle consultare anche in futuro.

! **D** Dieses Symbol warnt vor Fehlverhalten, das Gefahr für Leib und Leben zur Folge haben kann.
EN This symbol warns of misconduct that may endanger life and limb.
F Ce symbole met en garde contre une mauvaise conduite qui peut mettre la vie en danger et occasionner des blessures.
NL Dit symbool waarschuwt voor verkeerd gedrag dat kan leiden tot gevaar voor lijf en leden.
ES Este símbolo advierte de una negligencia que puede poner en peligro la vida y la integridad física.
IT Questo simbolo contrassegna comportamenti errati che possono costituire pericolo di vita.

! **D Voraussetzung für die Montage ist grundlegendes Wissen in der Fahrradtechnik. Wir empfehlen dringend die Montage durch den Fachhandel. Falsche Montage kann zu schwerwiegenden Unfällen führen.**
EN Basic knowledge of bicycle technology is required for mounting. We strongly recommend having a specialist retailer carry out the mounting work. Incorrect mounting can cause serious accidents.
F Posséder des connaissances de base dans la technique du vélo est indispensable dans le cadre du montage. Nous recommandons vivement de faire réaliser le montage par un revendeur spécialisé. Un montage incorrect peut entraîner des accidents graves.
NL Voorwaarde voor montage is basiskennis van de techniek van een fiets. We adviseren u daarom met klem de montage door een fietsmaker te laten uitvoeren. Een verkeerde montage kan leiden tot ernstige ongevallen.
ES Para llevar a cabo el montaje es imprescindible tener conocimientos básicos sobre la técnica de bicicletas. Recomendamos encarecidamente encargar el montaje a un distribuidor especializado. Un montaje incorrecto puede provocar accidentes graves.
IT Ai fini del montaggio è essenziale possedere nozioni tecniche di base relative alla bicicletta. Consigliamo comunque vivamente di affidare il montaggio a un negozio specializzato. Un montaggio errato può causare gravi incidenti.

Spezifikation | Specification | Spécification | Specificatie | Especificación | Specifiche

| ART. |  |  |  |  |
|-----------|---|---|---|---|
| 0799 55 E | 189 g | ca. approx. max. 378 mm | Stahl, Kunststoff Steel, Plastic | VIPER S (0755 E) |

| | |
|---|---|
|  Eigengewicht Net weight Poids propre Tarragewicht Peso propio Peso tara |  Material Material Matériau Materiaal Material Materiale |
|  Länge Length Longueur Lengte Longitud Lunghezza |  Kompatibilität Compatibility Compatibilité Compatibilitat Compatibilità |

L Lieferumfang | Scope of supply | Contenu de la livraison | Leveringsomvang | Piezas incluidas en el suministro | Dotazione della fornitura

curVIP-Strebensatz
Stay set | Jeu de tiges | Steunen | Juego de tirantes | Set di puntelli (ART. 0799 55 E)

 **[1] + [2]**
4 × | ART. 77703 | Sicherheitsclip **[1]** für 3,2 mm-Drahtstrebe mit Überwurfmutter **[2]** | Safety clip **[1]** for 3.2 mm wire stay with union nut **[2]** | Clip de sécurité **[1]** pour jambe de force de 3,2 mm avec écrou-raccord **[2]** | Veiligheidsclip **[1]** voor 3,2 mm-stang met wartelmoer **[2]** | Clip de seguridad **[1]** para tirante de alambre de 3,2 mm con tuerca de apriete **[2]** | Clip di sicurezza **[1]** per tirante in filo metallico da 3,2 mm con cappuccio filettato **[2]**

 **[3]** 2 × | ART. 76009 | ISO 4762 | M5 × 20 mm | A2
[4] 2 × | ART. 7610 | ISO 10511 | M5
[5] 2 × | ART. 76011 | DIN 125 A | M5 | 140 HV A2

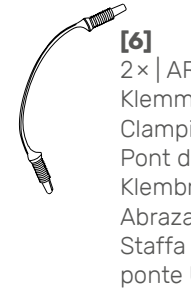
 **[6]** 2 × | ART. 2 0799 KB | Klemmbrücke UNI | Clamping bridge UNI | Pont de serrage UNI | Klembrug UNI | Abrazadera UNI | Staffa di serraggio a ponte UNI
[7] 2 × | ART. 2 7316 1 | Umlaufstrebe | Wraparound stay | Jambe de force | Spatbordstang | Varilla perimetral | Puntello
[8] 2 × | ART. 77706 | Kabelbinder mit Öse | Cable tie with eyelet | Attache de câble avec œillet | Kabelbinder met oog | Sujetables con ojal | Fascetta stringi-cavo con occhiello

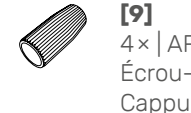
 **[9]** 4 × | ART. 77705 | Überwurfmutter | Union nut | Écrou-raccord | Wartelmoer | Tuerca de apriete | Cappuccio filettato
[10] 2 × | ART. 7688 | 20 × 20 × 0,5 mm

Nicht im Lieferumfang enthalten | Not included in the scope of delivery | Non inclus dans la livraison | Niet bij leveringsomvang inbegrepen | No included en el suministro | Non inclusa nella dotazione della fornitura:

Zur Montage benötigtes Werkzeug (nicht im Lieferumfang enthalten):
Tools required for mounting (not included in the scope of delivery):
Outils nécessaires pour le montage (non inclus dans la livraison):
Voor montage heeft u nodig (niet bij levering inbegrepen):
Herramientas necesarias para el montaje (no incluidas en el suministro):
Attrezzatura necessaria per il montaggio (non inclusa nella dotazione della fornitura):

 **4 mm** Drehmomentschlüssel mit Innensechskant | Torque wrench with hexagon socket | Clé dynamométrique avec clé Allen | Momentsleutel met binnenzeskant | Llave dinamométrica con vaso hexagonal | Chiave dinamometrica con testa esagonale

 **8 mm** Schraubenschlüssel | Wrench | Clé mixte | Schroefsluutel | Llave inglesa | Chiave inglese

 Schere | Scissors | Ciseaux | Schaar | Tijeras | Forbici

 Bolzenschneider | Bolt cutters | Coupe-boulons | Betonschaar | Cortadora de pernos | Tronchese

Montage hinten | Mounting at the rear | Montage à l'arrière | Montage achterzijde | Montaje por detrás | Montaggio posteriore

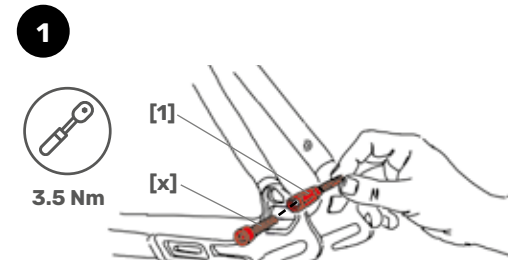
1  **3.5 Nm**

2 **D** Zunächst jeweils nur zwei Gewindegänge der Überwurfmutter **[9]** aufschrauben.
EN To start with, only screw on the union nuts **[9]** by two turns of the thread.
F Vissez tout d'abord seulement deux pas de vis des écrous-raccords **[9]**.
NL De wartelmoeren **[9]** eerst elk maar twee slagen vastdraaien.
ES Primero, enrosca las tuercas de apriete **[9]** con solo dos vueltas de rosca.
IT Avvitare inizialmente solo due giri di filetto per ciascun cappuccio filettato **[9]**.

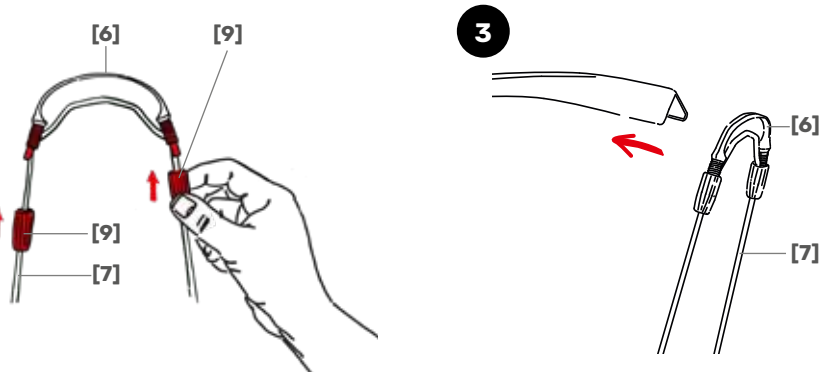
3  **[6]** **[9]** **[7]**

4 **D** Mutter **[9]** handfest und gleichmäßig anschrauben.
EN Evenly tighten the union nuts **[9]** hand-tight.
F Serrez manuellement et uniformément les écrous-raccords **[9]**.
NL De wartelmoeren **[9]** met de hand gelijkmatig aandraaien.
ES Apriete las tuercas de apriete **[9]** a mano de manera uniforme.
IT Serrare uniformemente a mano i cappucci filettati **[9]**.

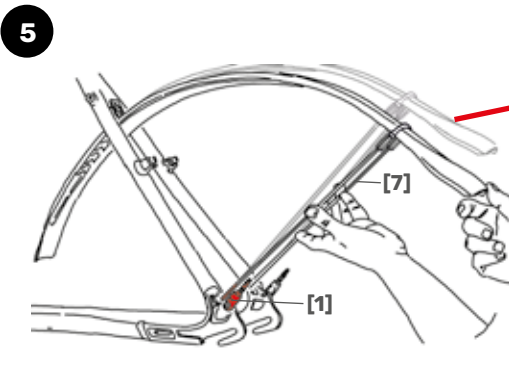
5  **[7]** **[1]**

Jede Kerbe ist nutzbar. | Each notch is useable. | Chaque encoche est utilisable. | Elke inkeping kan worden gebruikt. | Se puede usar cualquiera de las ranuras. | Ogni tacca è utilizzabile.

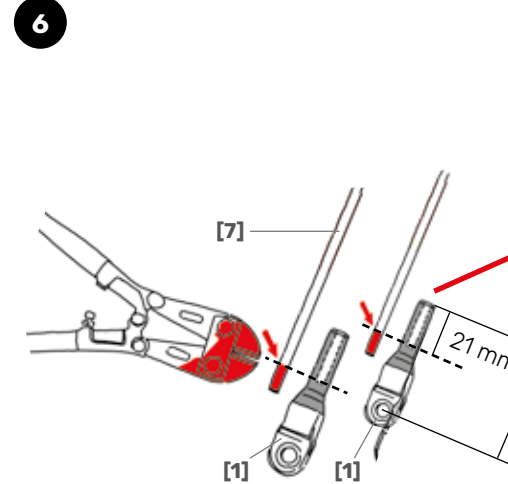
6  **[1]** **[1]** **[2]** **[2]** **21 mm** **49 mm**

min. 11 mm
Einstecktiefe | Insert depth | Profondeur d'insertion | Insteeckdiepte | Profundidad de inserción | Profondità di inserimento

 **[7]** **[1]** **[2]**

7 **D** Überwurfmutter **[2]** auf Umlaufstrebe **[7]** aufschieben und die Strebe auf beiden Seiten in den Sicherheitsclip **[1]** stecken. **Zunächst jeweils nur zwei Gewindegänge der Überwurfmutter aufschrauben.**
EN Slide the union nuts **[2]** onto the wraparound stay **[7]** and insert the stay into the safety clip **[1]** on both sides. **To start with, only screw on the union nuts by two turns of the thread.**
F Mettez en place les écrous-raccords **[2]** sur la jambe de force **[7]** puis insérez la tige des deux côtés dans le clip de sécurité **[1]**. **Vissez tout d'abord seulement deux pas de vis des écrous-raccords.**
NL De wartelmoeren **[2]** op de spatbordstang **[7]** schuiven en de stang aan beide kanten in de veiligheidsclip **[1]** steken. **De wartelmoeren eerst elk maar twee slagen vastdraaien.**
ES Deslice las tuercas de apriete **[2]** sobre el tirante perimetral **[7]** e inserte el tirante en el clip de seguridad **[1]** por ambos lados. **Primero, enrosca las tuercas de apriete con solo dos vueltas de rosca.**
IT Far scorrere il cappuccio filettato **[2]** sul puntello **[7]** e inserire i tiranti sui due lati nella clip di sicurezza **[1]**. **Avvitare inizialmente solo due giri di filetto per ciascun cappuccio filettato.**

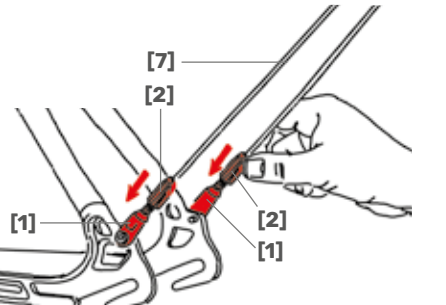
 **[7]** **[2]** **[1]** **[1]** **[2]**

Montage vorne | Mounting at the front | Montage à l'avant | Montage voorzijde | Montaje por delante | Montaggio anteriore

1a **Gabel ohne Ösen**
Fork w/o eyelet
Fourche sans œillet
Fietsvork zonder oog
Horquilla sin ojal
Forcella senza occhielli

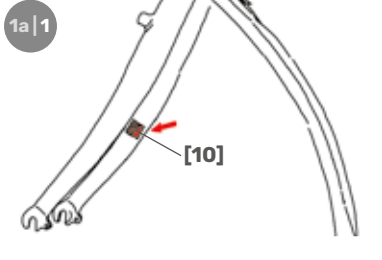
1a | 1  **[10]**

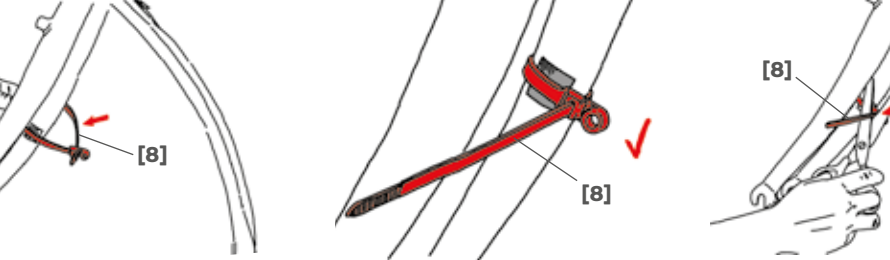
1a | 2  **[8]**

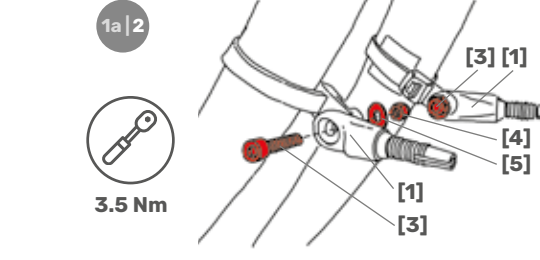
1a | 2  **3.5 Nm** **[3]** **[1]** **[4]** **[5]**

1b **Gabel mit Ösen**
Fork with eyelet
Fourche avec œillets
Fietsvork met ogen
Horquilla con ojal
Forcella con occhielli

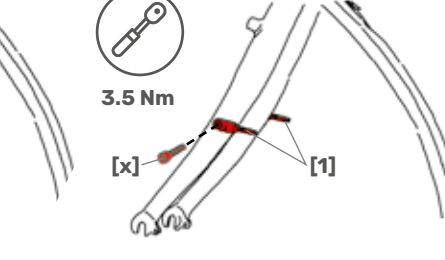
1b  **[1]** **3.5 Nm** **[x]** **[1]**

2 **3** **4**
D Entspricht Montage hinten
EN Equates mounting rear
F Similaire au montage à l'arrière
NL Identiek aan montage achterzijde
ES Correspondiente al montaje por detrás
IT Corrisponde al montaggio posteriore

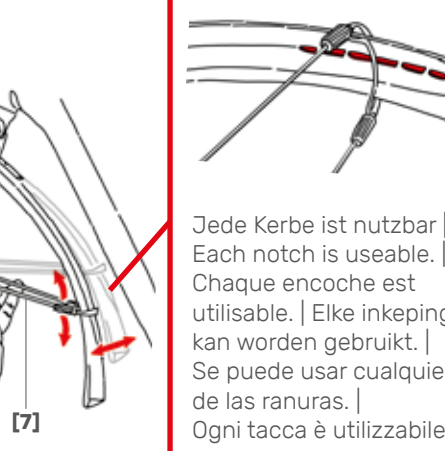
5  **[7]**

Jede Kerbe ist nutzbar. | Each notch is useable. | Chaque encoche est utilisable. | Elke inkeping kan worden gebruikt. | Se puede usar cualquiera de las ranuras. | Ogni tacca è utilizzabile.

6 **D** Entspricht Montage hinten
EN Equates mounting rear
F Similaire au montage à l'arrière
NL Identiek aan montage achterzijde
ES Correspondiente al montaje por detrás
IT Corrisponde al montaggio posteriore

7 **D** Überwurfmutter **[2]** auf Umlaufstrebe **[7]** aufschieben und die Strebe auf beiden Seiten in den Sicherheitsclip **[1]** stecken. **Zunächst jeweils nur zwei Gewindegänge der Überwurfmutter aufschrauben.**
EN Slide the union nuts **[2]** onto the wraparound stay **[7]** and insert the stay into the safety clip **[1]** on both sides. **To start with, only screw on the union nuts by two turns of the thread.**
F Mettez en place les écrous-raccords **[2]** sur la jambe de force **[7]** puis insérez la tige des deux côtés dans le clip de sécurité **[1]**. **Vissez tout d'abord seulement deux pas de vis des écrous-raccords.**
NL De wartelmoeren **[2]** op de spatbordstang **[7]** schuiven en de stang aan beide kanten in de veiligheidsclip **[1]** steken. **De wartelmoeren eerst elk maar twee slagen vastdraaien.**
ES Deslice las tuercas de apriete **[2]** sobre el tirante perimetral **[7]** e inserte el tirante en el clip de seguridad **[1]** por ambos lados. **Primero, enrosca las tuercas de apriete con solo dos vueltas de rosca.**
IT Far scorrere il cappuccio filettato **[2]** sul puntello **[7]** e inserire i tiranti sui due lati nella clip di sicurezza **[1]**. **Avvitare inizialmente solo due giri di filetto per ciascun cappuccio filettato.**

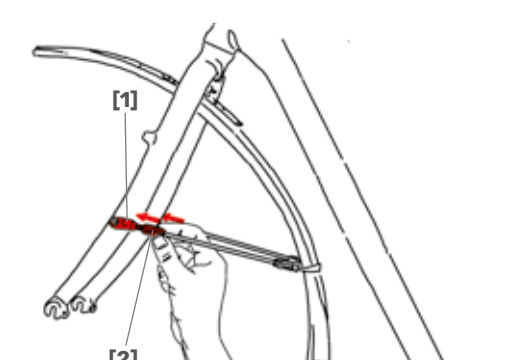
 **[1]** **[2]**

8 **D** Entspricht Montage hinten
EN Equates mounting rear
F Similaire au montage à l'arrière
NL Identiek aan montage achterzijde
ES Correspondiente al montaje por detrás
IT Corrisponde al montaggio posteriore



0799 55 E
curVIP-STREBENSATZ
STAY SET | JEU DE TIGES | STEUNEN | JUEGO DE TIRANTES | SET DI PUNTELLI

Montage- und Gebrauchsanleitung
Mounting instructions and instruction manual
Instructions de montage et d'utilisation
Montagehandleiding en gebruiksaanwijzing
Instrucciones de montaje y uso
Istruzioni di montaggio e utilizzo

hebie
Hebie GmbH & Co. KG
Sandhagen 16 | 33617 Bielefeld | Germany
+49 521 91419-0 | service@hebie-group.com
www.hebie.de



DEUTSCH

Beachten Sie unbedingt folgende Hinweise, um Ihre Sicherheit und Ihre Garantieansprüche nicht zu gefährden.

Der curVIP-Strebensatz ist nicht für Federgabeln freigegeben.

Es ist zu beachten, dass sich bei der Verwendung von Schutzblechen der Einsatzbereich des Fahrrads immer auf **Einsatzkategorie 1–2** verändert (siehe DIN EN 17406).

Bei der Montage folgende Punkte unbedingt beachten:

- Voraussetzung für die Montage ist, dass alle im Lieferumfang (**Liste L**) enthaltenen Teile vorhanden sind. Halten Sie sich bei der Montage der Streben an die Reihenfolge der Bilder. Das erleichtert die exakte Ausrichtung und sichere Montage von Streben und Schutzblech. Es darf nur artikelspezifisches Montagematerial benutzt werden. Falls das mitgelieferte Montagematerial nicht passend ist, fragen Sie einen Fachhändler nach Ersatz. Beachten Sie auch die Angaben des Rahmenherstellers.
- Vergewissern Sie sich, dass Ihr Fahrrad die geeigneten Befestigungspunkte/Voraussetzungen zur Montage wie die in der Anleitung beschriebenen Anschraubpunkte besitzt und dass die nötige Reifenfreiheit von **min. 6 mm** gewährleistet werden kann. Eine M5-Gewindebohrung muss am Ausfallende vorhanden sein. Die Öse  an der Gabel kann gegen den Kabelbinder mit Öse  ersetzt werden.
- Der Platz zum Rahmen/zur Gabel/zu weiteren Anbauteilen sowie zum Reifen muss eine schleifreie Montage ermöglichen.
- Das Schutzblech und seine Anbauteile (Schrauben etc.) dürfen **niemals** bewegliche Teile (Reifen, Speichen, Felgen, Bremsen etc.) berühren. Der Abstand zwischen Reifen und Unterkannte Schutzblech inklusive deren Befestigung muss in jeder Fahrsituation **mindestens 6 mm** betragen.
- Wir empfehlen, die ersten beiden Gewindegänge aller Schrauben per Hand einzudrehen und handfest anzuziehen. Anschließend, nach der exakten und gleichmäßigen Ausrichtung des Schutzbleches, **alle Schrauben mithilfe eines Drehmomentschlüssels anziehen**. Die Anzugsmomente sind in Nm (Newtonmeter) angegeben. Lesen Sie ergänzend die Anleitung des Drehmomentschlüssel-Herstellers. Eine fehlerhafte Montage kann zu schweren Stürzen mit Gefahr für Leib und Leben führen.
- Eine bauliche Veränderung des Schutzbleches und der Streben ist unzulässig. In diesem Fall lehnen wir jede Haftung für Schäden ab. Sollten Sie bauliche Veränderungen am Schutzblech und der Streben vornehmen, gefährden Sie Ihre eigene und die Sicherheit anderer Verkehrsteilnehmer/-innen.

Überprüfen Sie vor jedem Fahrtantritt folgende sicherheitsrelevanten Punkte:

Vergewissern Sie sich, dass alle Befestigungsmittel Ihres Fahrrads (Schrauben, Muttern etc.) fest angezogen und gesichert sind und dass Schutzbleche und Streben keine Beschädigungen aufweisen. Überprüfen Sie die Verschraubungen mit einem Drehmomentschlüssel nach den ersten 100 km Fahrt und danach alle 500 km. Kontrollieren Sie gemäß den Vorgaben in dieser Anleitung auch die Abstände der Schutzbleche zu den Reifen regelmäßig.

Schutzblech und Streben sollten nach dem Ende ihrer Lebensdauer nicht dem Hausmüll, sondern einer umweltgerechten Entsorgung zugeführt werden. Trennen Sie die unterschiedlichen Materialien und sorgen Sie für eine fachgerechte Wiederverwertung. Erkundigen Sie sich über die aktuellen Entsorgungswege im Fachhandel oder bei Ihrer Gemeindeverwaltung.



ENGLISH

Always observe the following instructions in order not to jeopardise your safety and any warranty claims.

The curVIP stay set is not approved for suspension forks.

Note that when using mudguards, the classification of the bicycle always changes to **usage category 1–2** (see DIN EN 17406).

Observe the following points during mounting:

- The prerequisite for mounting is that all parts included in the scope of delivery (**List L**) are present. Follow the order shown in the illustrations when mounting the stays. This will help you to precisely align the stays and mudguard and mount them securely. Only product-specific mounting material may be used. If the supplied mounting materials are not suitable, ask a bicycle retailer for a replacement. Always follow the frame manufacturer’s instructions.
- Make sure that your bicycle has the suitable mounting points/prerequisites for mounting, like the screw connection points described in the instructions, and ensure **a minimum** tyre clearance **of 6 mm**. One M5 threaded bore must be present at the dropout. The eyelet  on the fork can be replaced with the cable tie with eyelet .
- The space between the frame/the fork/other parts of the bike and the tyres should allow contact-free mounting.
- The mudguard and its assembled parts (screws, etc.) may **never** come into contact with moving parts (tyres, spokes, rims, brakes, etc.). In any riding situation, the distance between the tyre and the lower edge of the mudguard, including its fastening, should always be **at least 6 mm**.
- We recommend tightening the first two threads of all screws by hand and then tightening them hand-tight. Then, after precisely and evenly aligning the mudguard, **tighten all screws with a torque wrench**. The tightening torques are specified in Nm (newton metres). Read the instructions provided by the torque wrench manufacturer as well. Incorrect mounting can lead to serious falls with danger to life and limb.
- Structural changes to the mudguard and the stays are not permitted. We do not accept any liability for damage in such cases. If you make structural changes to the mudguard and the stays, you endanger your own safety and that of other traffic participants.

Check the following safety-relevant points before every journey:

Make sure that all the fasteners on your bicycle (screws, nuts, etc.) are tight and secure and that the mudguard and the stays is not damaged. Check the threaded connections with a torque wrench after the first 100 km of riding and then every 500 km. Regularly check the spacing between the mudguards and the tyres, according to the specifications in these instructions.

At the end of its service life, the mudguard and the stays should not be disposed of with household waste, but in an environmentally responsible manner. Separate the different materials and ensure proper recycling. Ask your specialist retailer or local authority about the disposal routes currently available.

FRANÇAIS

Veillez absolument prendre en compte les remarques suivantes pour ne pas mettre en danger votre sécurité et vos droits à une garantie.

Le jeu de jambes de force curVIP n'est pas homologué pour des fourches suspendues.

Il convient de noter que dans le cas d'une utilisation de garde-boues, la plage d'application du vélo change toujours à la **catégorie d'utilisation 1–2** (cf. DIN EN 17406).

Lors du montage, il convient de respecter les points suivants :

- Vérifiez que le kit de montage (**liste L**) comporte toutes les pièces nécessaires avant de procéder au montage. Respectez l'ordre des illustrations lors du montage des tiges. Cela permet de simplifier le processus pour obtenir un alignement exact et de sécuriser le montage des tiges et du garde-boue. Seul le matériel de montage spécifique au produit peut être utilisé. Il convient de s'adresser à un revendeur spécialisé pour obtenir des pièces de rechange si les accessoires de montage livrés ne convenaient pas. Respectez également les instructions du fabricant du cadre.
- Assurez-vous que votre vélo est équipé des points de fixation appropriés ou possède les équipements prérequis au montage, comme les points de vissage décrits dans les instructions, et que vous pouvez garantir une distance nécessaire **d'au moins 6 mm** entre le pneu et l'élément. La patte arrière doit présenter un trou fileté pour M5. Il est possible de remplacer l'œillet  sur la fourche par une attache de câble avec œillet .
- L'espacement jusqu'au cadre/à la fourche/d'autres pièces de montage ainsi qu'à la roue doit garantir un montage sans frottement.
- Le garde-boue et ses pièces de montage (vis, etc.) ne doivent **jamais** être en contact avec des pièces mobiles (pneus, rayons, jantes, freins, etc.). La distance entre le pneu et la partie inférieure du garde-boue ainsi que ses fixations doit s'élever à **au moins 6 mm** dans toute situation de conduite.
- Nous recommandons de visser manuellement les deux premiers filets de toutes les vis et de les serrer manuellement. Après avoir orienté exactement et de manière uniforme le garde-boue, **serrez maintenant toutes les vis au moyen d'une clé dynamométrique**. Les couples de serrage sont indiqués en Nm (newton mètre). Veuillez également lire les instructions d'utilisation du fabricant de la clé dynamométrique. Un montage incorrect peut provoquer des chutes graves pouvant occasionner des blessures ou entraîner la mort.
- Toute modification structurelle du garde-boue et des tiges est interdite. Nous déclinons dans ce cas toute responsabilité en cas de dommages. Si des modifications structurelles devaient être réalisées sur le garde-boue et sur les tiges, vous mettriez en danger votre propre sécurité ainsi que celle des autres usagers de la route.

Avant chaque utilisation, vérifiez les points suivants déterminants pour votre sécurité :

Assurez-vous que tous les éléments de fixation de votre vélo (vis, écrous, etc.) sont bien serrés et sécurisés, et que les garde-boues et les tiges ne présentent aucun dommage. Vérifiez les raccords vissés au moyen d'une clé dynamométrique une fois les 100 premiers kilomètres parcourus puis tous les 500 kilomètres. Contrôlez également régulièrement les écarts entre les garde-boues et les roues conformément aux instructions des présentes instructions.

À la fin de leur vie, le garde-boue et les tiges ne doivent pas être jetés avec les déchets ménagers, mais doivent être éliminés de manière écologique. Triez les différents matériaux et assurez-vous qu'ils feront l'objet d'un recyclage approprié. Renseignez-vous sur les méthodes de mise au rebut actuelles auprès de votre revendeur spécialisé ou de votre commune.

NEDERLANDS

Neem de volgende instructies altijd in acht om uw eigen veiligheid en de garantie niet in gevaar te brengen.

De curVIP-stangenset is niet goedgekeurd voor verende vorken.

Er moet rekening worden gehouden met het feit dat de fiets bij het gebruik van spatborden altijd **gebruikscategorie 1–2** wordt (zie DIN EN 17406).

Bij de montage de volgende punten beslist in acht nemen:

- Check voor montage of alle onderdelen die bij leveringsomvang (**Lijst L**) inbegrepen moeten zijn, ook in de verpakking zitten. Volg bij de montage van de stangen de afbeeldingen op de juiste volgorde. Dat maakt het gemakkelijker de stangen en het spatbord nauwkeurig uit te lijnen en goed te monteren. Gebruik alleen originele artikelen en montagematerialen. In het geval het meegeleverde montagemateriaal niet geschikt is, vraag dan een fietsen-vakhandel naar geschikte materialen. Volg ook de instructies van de framefabrikant.
- Controleer of uw fiets de juiste bevestigingspunten heeft/aan de montagevoorwaarden voldoet zoals de in de handleiding beschreven aanschroefpunten en dat de benodigde afstand tot de band van **min. 6 mm** kan worden gewaarborgd. De uitvalenden moeten een M5-schroefdraadboring hebben. Het oog  aan de fietsvork kan worden vervangen door de kabelbinder met oog .
- Er moet genoeg ruimte tot het frame, de vork en andere onderdelen zijn om ervoor te zorgen dat niets aanloopt na de montage.
- Het spat scherm en de bevestigingen (schroeven etc.) mogen de bewegende delen (banden, spaken, velgen, remmen etc.) **nooit** raken. De afstand tussen de band en de onderzijde van het spatbord inclusief de bevestiging ervan moet in elke gebruikssituatie ten **minste 6 mm** zijn.
- Aanbevolen wordt de eerste twee slagen van alle schroeven met de hand aan te draaien. Vervolgens, na de nauwkeurige en gelijkmatige uitlijning van het spatbord, **alle schroeven met een momentsleutel verder aandraaien**. De aandraaimomenten staan aangegeven in Nm (Newtonmeter). Lees daarnaast de handleiding van de fabrikant van de momentsleutel. Een verkeerde montage kan leiden tot valpartijen met ernstig letsel.
- U mag de constructie van het spatbord en de stangen niet veranderen. In dat geval kunnen wij niet aansprakelijk worden gesteld voor eventuele schade. Het veranderen van de constructie van het spatbord en de stangen brengt uw eigen veiligheid en die van andere weggebruikers in gevaar.

Check in verband met de veiligheid voor elke rit de volgende punten:

Check of alle bevestigingsmiddelen van uw fiets (bouten, moeren etc.) goed vastzitten en of de spatborden en de stangen niet beschadigd zijn. Controleer de bouten en moeren met een momentsleutel na de eerste 100 km en vervolgens om de 500 km. Controleer overeenkomstig de specificaties in deze handleiding ook regelmatig de afstanden van de spatborden tot de banden.

Het spatbord en de stangen mogen aan het einde van hun levensduur niet bij het huisvuil worden weggegooid, maar moeten op een milieuvriendelijke manier worden afgevoerd. Scheid het metaal zo goed mogelijk en zorg voor een correcte recycling. Informeer bij uw fietsenmaker of gemeente waar u deze onderdelen kunt inleveren.



ESPAÑOL

Observe sin falta las siguientes indicaciones para no poner en peligro su seguridad ni sus derechos de garantía.

El juego de tirantes curVIP no está aprobado para horquillas de suspensión.

Debe tenerse en cuenta que, cuando se utilizan guardabarros, el ámbito de aplicación de la bicicleta siempre cambia a la **categoría de uso 1–2** (ver la norma DIN EN 17406).

Durante el montaje es necesario observar los siguientes puntos:

- Para llevar a cabo el montaje es imprescindible disponer de todas las piezas incluidas en el suministro (**lista L**). Al montar los tirantes, siga el orden que se muestra en las imágenes. De esta manera se facilita la alineación precisa y el montaje seguro de los tirantes y el guardabarros. Debe utilizarse exclusivamente el material de montaje específico para el artículo. Si el material de montaje suministrado no es el adecuado, solicite a un distribuidor especializado que se lo cambie. Siga también las instrucciones del fabricante del cuadro.
- Asegúrese de que su bicicleta dispone de los puntos de fijación y las condiciones necesarias para el montaje, tal como se describe en el manual, y de que se puede garantizar la separación necesaria de **al menos 6 mm** entre el neumático y el guardabarros. Debe haber un orificio roscado M5 en la puntera. El ojal  de la horquilla puede sustituirse por el sujetacables con ojal .
- El espacio para el cuadro/la horquilla/otras piezas de montaje y el neumático debe permitir el montaje sin roces.
- El guardabarros y sus piezas de montaje (tornillos, etc.) **nunca** deben tocar partes móviles (neumáticos, radios, llantas, frenos, etc.). La separación entre el neumático y el borde inferior del guardabarros, incluida su fijación, debe ser de **al menos 6 mm** en cualquier situación de conducción.
- Recomendamos enroscar a mano las dos primeras vueltas de rosca de todos los tornillos y apretarlos con la mano. A continuación, una vez alineado el guardabarros de manera precisa y uniforme, **apretar todos los tornillos utilizando una llave dinamométrica**. Los pares de apriete se expresan en Nm (newton metro). Para más información, consulte también las instrucciones del fabricante de la llave dinamométrica. Un montaje incorrecto puede provocar caídas graves y poner en peligro la vida y la integridad física del usuario.
- No está permitido modificar la estructura del guardabarros ni los tirantes. En tal caso, declinamos cualquier tipo de responsabilidad por daños causados. Si realiza modificaciones estructurales en el guardabarros o los tirantes, estará poniendo en peligro su propia seguridad y la de otros usuarios de la carretera.

Antes de emprender la marcha, compruebe los siguientes puntos relevantes para la seguridad:

Compruebe que todos los elementos de fijación de la bicicleta (tornillos, tuercas...) estén bien apretados y asegurados, y que los guardabarros y los tirantes no presenten daños. Compruebe las uniones atornilladas con una llave dinamométrica después de los primeros 100 km, y después cada 500 km. Asimismo compruebe periódicamente las distancias de los guardabarros a los neumáticos, según las especificaciones de estas instrucciones.

Una vez finalizada su vida útil, el guardabarros y los tirantes no deben desecharse con los residuos domésticos, sino que deben eliminarse de manera respetuosa con el medio ambiente. Separe los diferentes y asegúrese de reciclarlos correctamente. Infórmese en el distribuidor especializado o en su ayuntamiento sobre las vías de eliminación actuales.



ITALIANO

Al fine di non compromettere la propria sicurezza e il diritto alla garanzia, è fondamentale attenersi alle seguenti istruzioni.

Il set di puntelli curVIP non è omologato per le forcelle ammortizzate.

Si noti che con l'impiego di parafanghi la destinazione d'uso del modello passa sempre alla **categoria 1–2** (vedere DIN EN 17406).

Durante il montaggio è assolutamente necessario osservare i seguenti punti:

- Il montaggio è effettuabile solo se tutte le parti comprese nella dotazione della fornitura (**Liste L**) sono presenti e disponibili. Per il montaggio dei puntelli rispettare la sequenza mostrata nelle figure. Ciò facilita l'allineamento esatto e il montaggio sicuro dei puntelli e del parafango. È consentito utilizzare solo il materiale di montaggio specifico per i singoli articoli. Nel caso in cui il materiale di montaggio fornito in dotazione non sia idoneo, richiedere materiale sostitutivo presso un rivenditore specializzato. Seguire anche le istruzioni del produttore del telaio.
- Assicurarsi che la bicicletta possenga i punti di fissaggio/requisiti adatti per il montaggio, come indicato nelle istruzioni, e che possa essere garantita la distanza **minima** dalla ruota **di 6 mm**. Sul portamozzi deve essere presente un foro filettato M5. L'occhiello  sulla forcella può essere sostituito con la fascetta stringicavo con occhiello .
- La distanza dal telaio/dalla forcella/da altri elementi di montaggio nonché dallo pneumatico deve consentire un montaggio senza contatti.
- È fondamentale assicurarsi che la protezione antispuzzo e i suoi elementi di montaggio (viti ecc.) **non** vengano **mai** in contatto con parti in movimento (pneumatici, raggi, cerchi, freni ecc.). La distanza tra lo pneumatico e il bordo inferiore del parafango comprensivo di fissaggio deve essere **almeno** pari a **6 mm** in ogni situazione di guida.
- Consigliamo di avvitare i primi due giri di tutte le viti e di serrarle a mano. Infine, dopo aver allineato il parafango in modo esatto e uniforme, **serrare tutte le viti aiutandosi con una chiave dinamometrica**. Le coppie di serraggio sono riportate in Nm (newton metro). A titolo complementare, leggere le istruzioni del costruttore della chiave dinamometrica. Un montaggio scorretto può causare gravi cadute con conseguente pericolo di vita.
- Non è consentito apportare modifiche strutturali al parafango e ai puntelli. In tal caso, declinamos cualquier tipo de responsabilidad por daños causados. Apportare modifiche strutturali al parafango e ai puntelli significa mettere a rischio la propria sicurezza e quella degli altri utenti della strada.

Verificare i seguenti punti relativi alla sicurezza prima di ogni partenza:

Assicurarsi che tutti gli elementi di fissaggio della bicicletta (viti, dadi, ...) siano saldamente serrati e assicurati e che i parafanghi e i puntelli non siano danneggiati. Verificare i collegamenti a vite con una chiave dinamometrica dopo i primi 100 km di viaggio e, successivamente, ogni 500 km. Verificare regolarmente anche le distanze tra i parafanghi e le ruote in conformità alle direttive di queste istruzioni.

Al termine del loro ciclo di vita, il parafango e i puntelli devono venire smaltiti nel rispetto dell'ambiente e non come rifiuti domestici. È necessario quindi separare i diversi materiali, assicurandosi poi che essi vengano recuperati in maniera professionale. Tutte le informazioni in merito alle attuali modalità di smaltimento sono reperibili nei negozi specializzati o presso la propria amministrazione comunale.

